

LYKILMYND

Hönnunarsjóni: Guðmundur Gunnlaugsson kt. 190554-3419

NR.	DAGS.	BREYTING	SÞ.
1	21.04.2023	FRUMÚTGÁFA	HÓÓ
2	26.06.2023	KÖTUM BETT VIÐ/BREYTT DEILI	HÓÓ

NNE VERKFRÆÐISTOFA

NNE Verfræðistofa ehf. kt. 460421-0470
 HÆÐASMÁRI 6, 201 KÖPAVOGUR
 hoo@nne.is, S. 8993577(HOO)8993077(SAO)

SAMÞYKKT Hákon Örn Ómarsson 300577-3189

VERK
ÁSVELLIR 3-5 (05 mhl 02)
HAFNARFJÖRÐUR

TEIKNING
BURÐARVIRKI
GRUNNMÝND
SÖKKLAR OG BOTNPLATA

HANNAÐ	TEIKNAD	YFIRFARID	MJELKVARNI
SAÓ	SAÓ/HÓÓ	HÓÓ	1:50

DAGS. 26.06.2023 VERK.NR. 22026 TEIKNING.NR. B001 ÚTGAFANR. 2

ATHI:

ALMENNAR SKÝRINGAR SJÁ TEIKN. B000
 BENDING VEGGJA NEMA ANNAD SÉ TEKID FRAM:
 160/180/200/250mm ÞYKKIR:
 TVÓFALT NET K10c200 LÖÐRÉTT OG K10c250 LÁRÉTT
 150mm ÞYKKIR:
 EINFALT NET K10c200 LÖÐRÉTT OG K10c250 LÁRÉTT

JÁRNUN KRINGUM OP ER 2K12 OG JÁRNAFYRIRKOMULAG
 SKV SKÝRINGARBLADI (NEMA ANNAD KOMI FRAM)
 Í INNVEGGJUM KOMA 2K12 Í VEGGENDA

SÉU JÁRNABAKKAR NOTADIR Í STAÐ VINKLAU-LYKKJA SKULU
 ÞEIR VALDIR ÞANNIG AÐ JÁRNAMAGNIÐ SÉ ÞAD SAMI.

PLÖTUSÆTI SKAL VERA AÐ LÁMARKI 50mm.

EINANGRUNARÞYKKTIR ERU
 -100mm PLASTEINANGRUN UNDIR BOTNPLÖTU, 24kg/m³
 -100mm PLASTEINANGRUN NIDUR MED SÖKKUL

KJARNABORA/SAGA MÁ FYRIR LÖGNUM EF EKKI HEFUR
 VERID GERT FYRIR ÞEIM Í UPPSTEYPU.
 LAGNGAGÖT Í SÖKKLA OG PLÖTUR, SJÁ LAGNATEIKNINGAR.

ATH G.R.F. ÚRTAKI FYRIR LAGNASTOFNA Í SÖKKLA ÞAR SEM
 STOFNAR KOMA
 NIDUR MED FRAM VEGGJUM OG GETA REKIST Í
 SÖKKULFÆTUR.

YFIRFARA SKAL ALLAR MÁLSETNINGAR OG HÆÐARKÓTA
 M.T.T. TEIKNINGA ARKITEKTA OG GERA HÖNNUÐUM VIÐVART
 EF MISRÆMI FINNST.

SÖKKLAR OG BOTNPLATA, GRUNNMÝND
MKV. 3

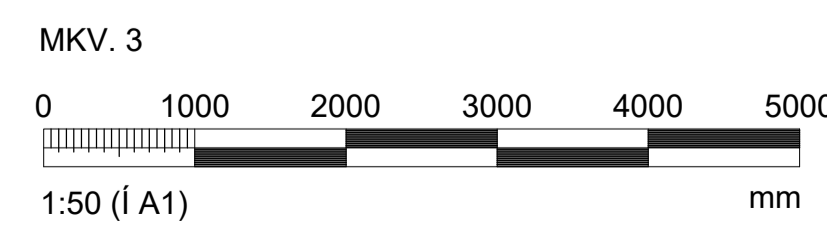

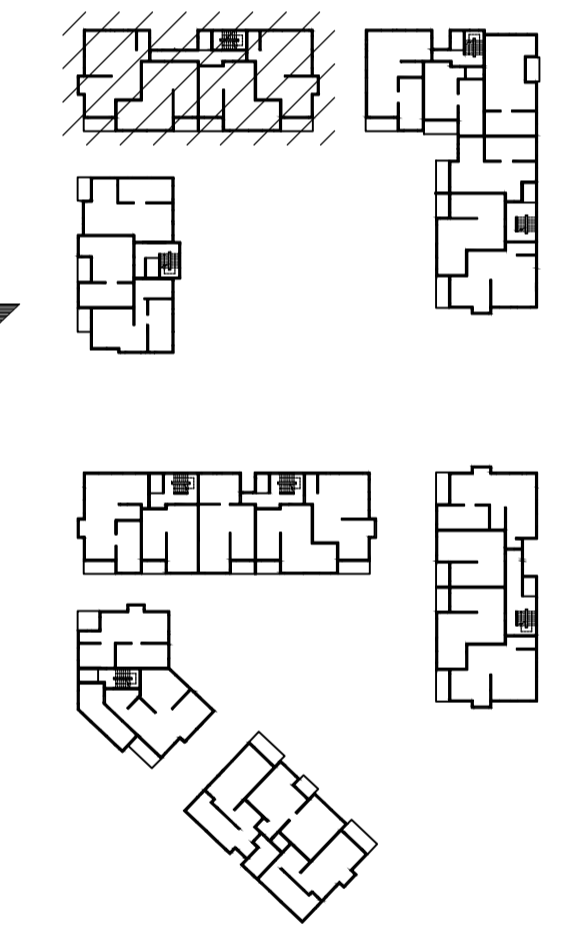
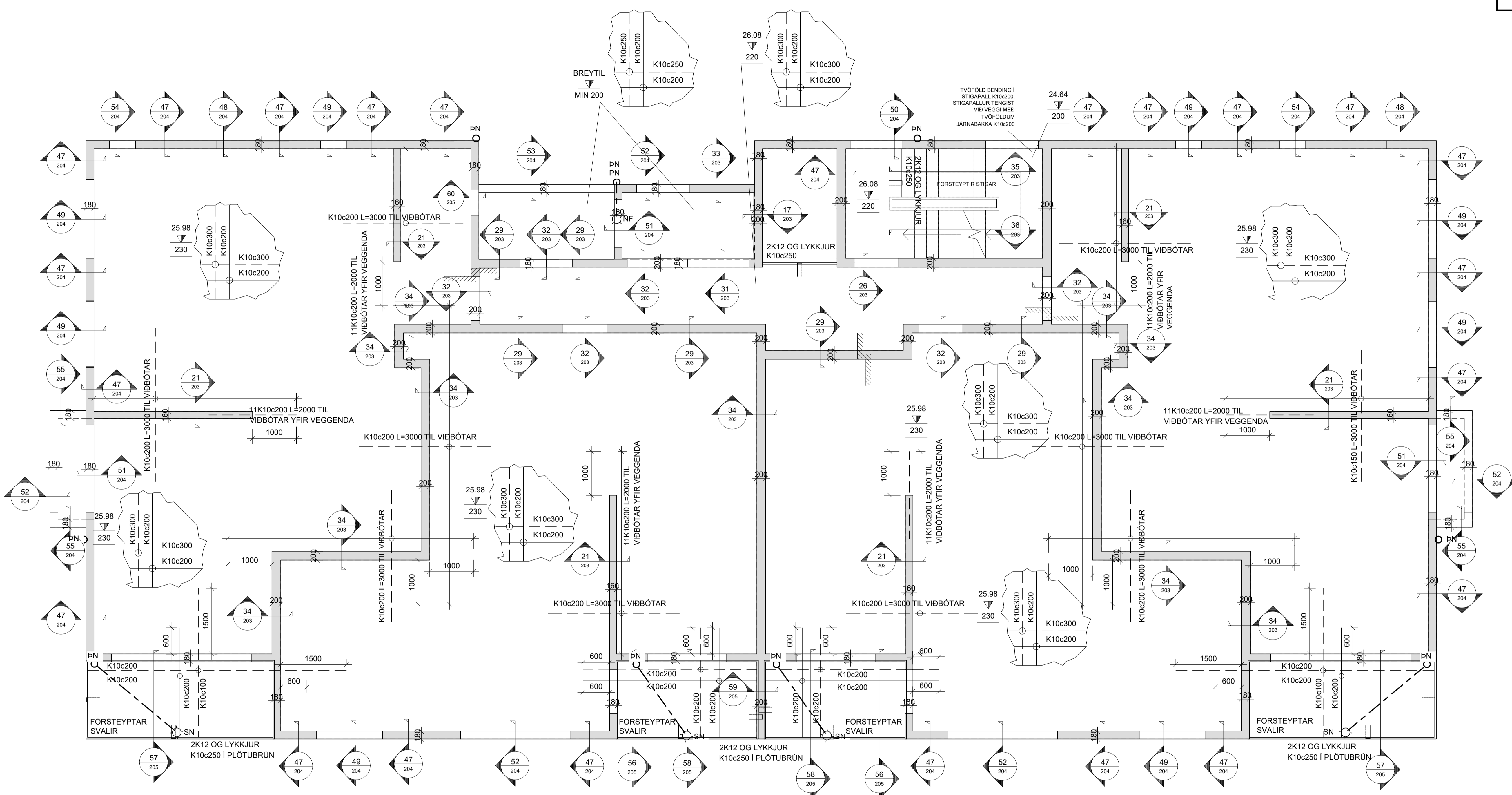

VEGGIR OG LOFTAPLATA 1 HÆÐAR, GRUNNMYND
MKV. 3

ATHI:

ALMENNAR SKÝRINGAR SJÁ TEIGN. B000
 BENDING VEGGJA NEMA ANNAD SÉ TEKID FRAM:
 160/180/200/250mm ÞYKKIR:
 TVÓFOLD NET K10c200 LÓDRÉTT OG K10c250 LÁRÉTT
 150mm ÞYKKIR:
 EINFALT NET K10c200 LÓDRÉTT OG K10c250 LÁRÉTT

JÁRNUN KRINGUM OP ER 2K12 OG JÁRNAFYRIRKOMULAG
 SKV SKÝRINGARBLADI (NEMA ANNAD KOMI FRAM)
 Í INNVEGGJUM KOMA 2K12 Í VEGGENDA

SÉU JÁRNABAKKAR NOTADIR Í STAÐ VINKA/U-LYKKJA SKULU
 ÞEIR VALDIR ÞANNIG AD JÁRNAMAGNID SÉ ÞAD SAMAN.

PLÖTUSÆTI SKAL VERA AD LÁMARKI 50mm.

EINANGRUNARÞYKKTIR ERU
 -100mm PLASTEINANGRUN UNDIR BOTNPLÖTU, 24kg/m³
 -100mm PLASTEINANGRUN NIDUR MED SÖKKUL

KJARNABORA/SAGA MÁ FYRIR LÖGNUM EF EKKI HEFUR
 VERID GERT FYRIR ÞEIM Í UPPSTEYPU.
 LAGNGAGÓT Í SÖKKLA OG PLÖTUR, SJÁ LAGNATEIKNINGAR.

ATH G.R.F. ÚRTAKI FYRIR LAGNASTOFNA Í SÖKKLA ÞAR SEM
 STOFNAR KOMA
 NIDUR MED FRAM VEGGJUM OG GETA REKIST Í
 SÖKKULFÆTUR.

YFIRFARA SKAL ALLAR MÁLSETNINGAR OG HÆÐARKÓTA
 M.T.T. TEIKNINGA ARKITEKTA OG GERA HÖNNUÐUM VIÐVART
 EF MISRÆMI FINNST.

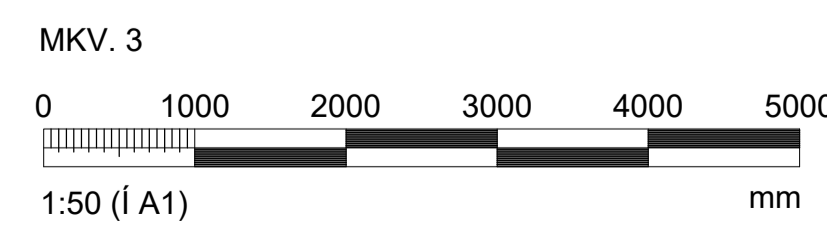

LYKILMYND

Hönnunartíðni: Guðmundur Gunnlaugsson kt. 190554-3419

NR.	DAGS.	BREYTING	SÞ.
1	26.08.2023	FRUMÚTGÁFA	HÓÓ



NNE Verkfærðistofa ehf. kt. 460421-0470
 HÆÐASMÁRI 6, 201 KÓPAVOGUR
 hoo@nne.is, S. 8993577(HOO)8993077(SAO)

SAMÞYKKT Hákon Órn Ómarsson 300577-3189

VERK
ÁSVELLIR 3-5 (05 mhl 02)
HAFNARFJÖRÐUR

TEIKNING
BURÐARVIRKI
GRUNNMYND
VEGGIR OG LOFTAPLATA 1. HÆÐAR

HANNAÐ	TEIKNAD	YFIRFARID	MJELKVARNI	UTGAFANR.
SAÓ	SAÓ/HÓÓ	HÓÓ	1:50	/A1

DAGS. 26.06.2023 VERK NR. 22026 TEIKNING NR. B120

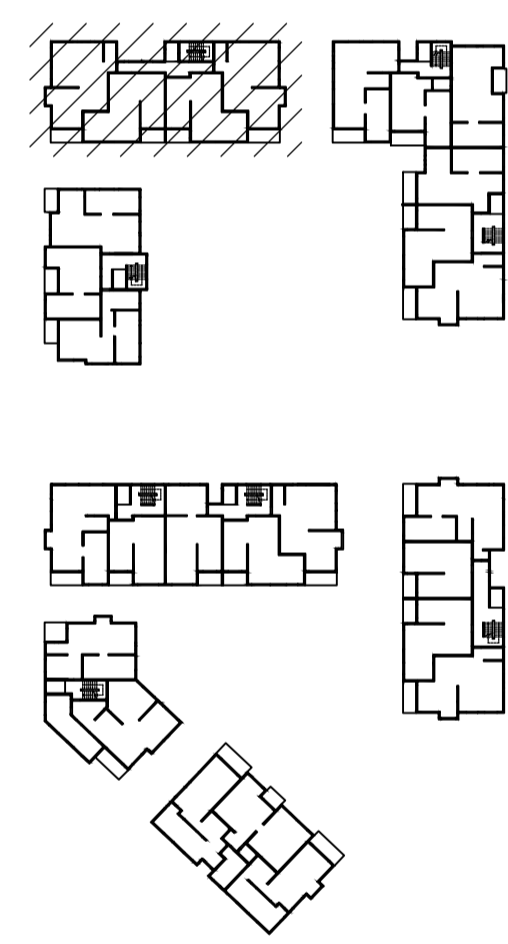
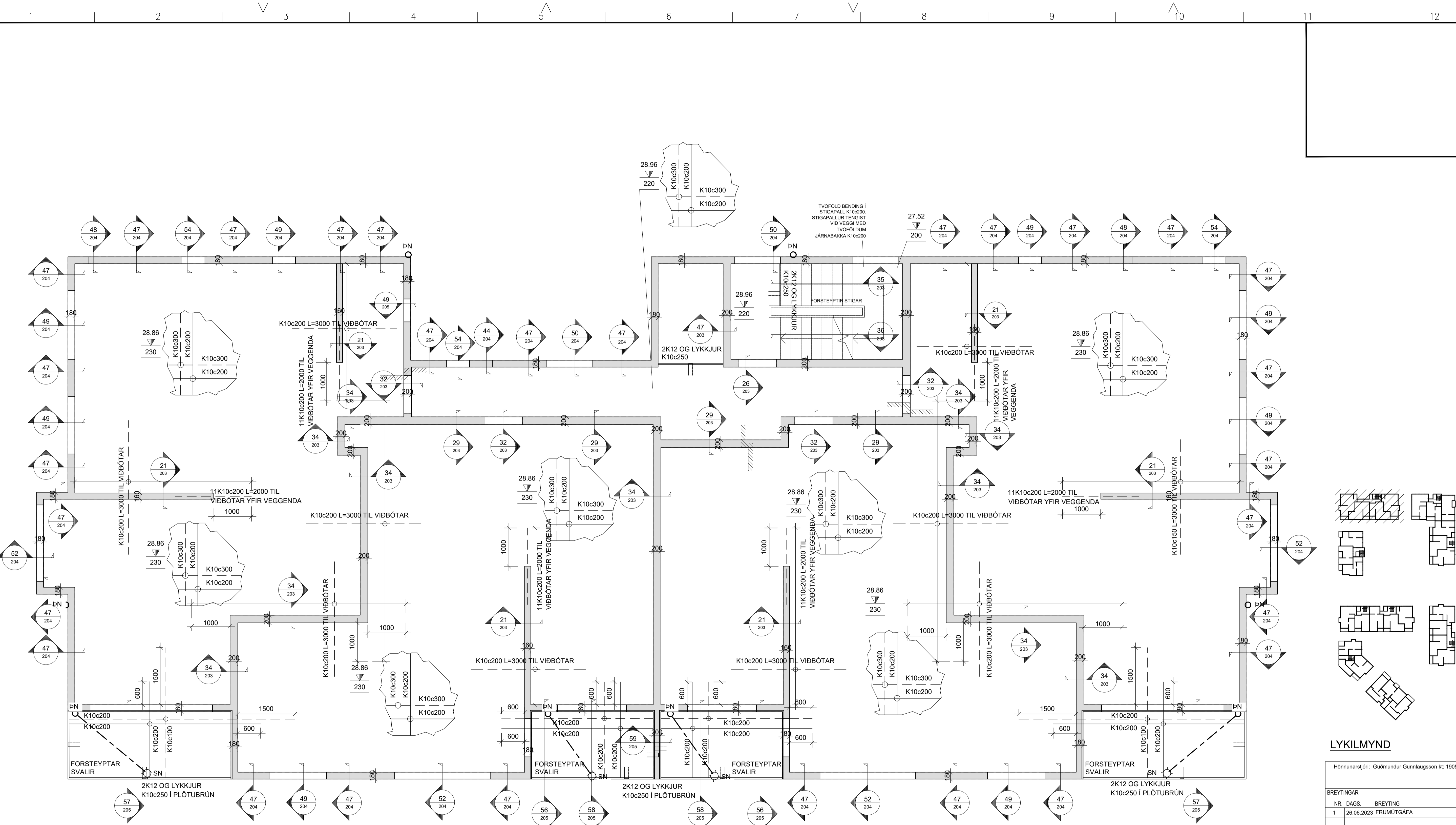

VEGGIR OG LOFTAPLÖTUR 2-4 HÆÐAR, GRUNNMYND MKV. 3

ATH!:

ALMENNAR SKÝRINGAR SJÁ TEIKN. B000
 BENDING VEGGJA NEMA ANNAD SÉ TEKID FRAM:
 160/180/200/250mm ÞYKKIR:
 TVÖFALT NET K10c200 LÓDRÉTT OG K10c250 LÁRÉTT
 150mm ÞYKKIR:
 EINFALT NET K10c200 LÓDRÉTT OG K10c250 LÁRÉTT

JÁRNUN KRINGUM OP ER 2K12 OG JÁRNAFYRIRKOMULAG
 SKV SKÝRINGARBLADI (NEMA ANNAD KOMI FRAM)
 Í INNVEGGJUM KOMA 2K12 Í VEGGENDA

SÉU JÁRNABAKKAR NOTADIR Í STAÐ VINKA/U-LYKKJA SKULU
 ÞEIR VALDIR ÞANNIG AÐ JÁRNAMAGNIÐ SÉ ÞAÐ SAMÁ.

PLÖTUSÆTI SKAL VERA AÐ LÁMARKI 50mm.

EINANGRUNARÞYKKTIR ERU
 -100mm PLASTEINANGRUN UNDIR BOTNPLÖTU, 24kg/m³
 -100mm PLASTEINANGRUN NIDUR MED SOKKUL

KJARNABORA/SAGA MÁ FYRIR LÖGNUM EF EKKI HEFUR
 VERID GERT FYRIR ÞEIM Í UPPSTEYPU.
 LAGNGAGÓT Í SÖKKLA OG PLÖTUR, SJÁ LAGNATEIKNINGAR.

ATH G.R.F. ÚRTAKI FYRIR LAGNASTOFNA Í SÖKKLA ÞAR SEM
 STOFNAR KOMA
 NIDUR MED FRAM VEGGJUM OG GETA REKIST Í
 SÖKKULFÆTUR.
 YFIRFARA SKAL ALLAR MÁLSETNINGAR OG HÆDARKÓTA
 M.T.T TEIKNINGA ARKITEKTA OG GERA HÖNNUÐUM VIÐVART
 EF MISR/EMI FINNST.

MKV. 3

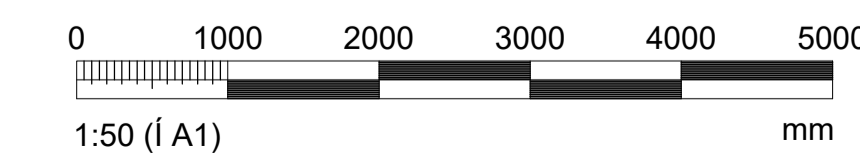

LYKILMYND

Hönnunarstjóri: Guðmundur Gunnlaugsson kt. 190554-3419

BREYTINGAR			Sp.
NR.	DAGS.	BREYTING	
1	26.08.2023	FRUMÚTGÁFA	HÓÓ

NNE VERKFRÆÐISTOFA

NNE Verkefræðistofa ehf. kt. 460421-0470
 HÆDASMÁRI 6, 201 KÓPAVOGUR
 hoo@nne.is, S. 8993577(HOO)8993077(SAO)

SAMÞYKKT Hákon Órn Ómarsson 300577-3189

VERK
ÁSVELLIR 3-5 (05 mhl 02)
HAFNARFJÖRÐUR

TEIKNING
BURÐARVIRKI
GRUNNMYND
VEGGIR OG LOFTAPLÖTUR 2-4 HÆÐAR

HANNAÐ	TEIKNAD	YFIRFARID	MÆLKVARNI	
SAÓ	SAÓ/HÓÓ	HÓÓ	1:50	/A1
DAGS.	VERK NR.	TEIKNING NR.	ÚTGAFANR.	
26.06.2023	22026	B130	1	

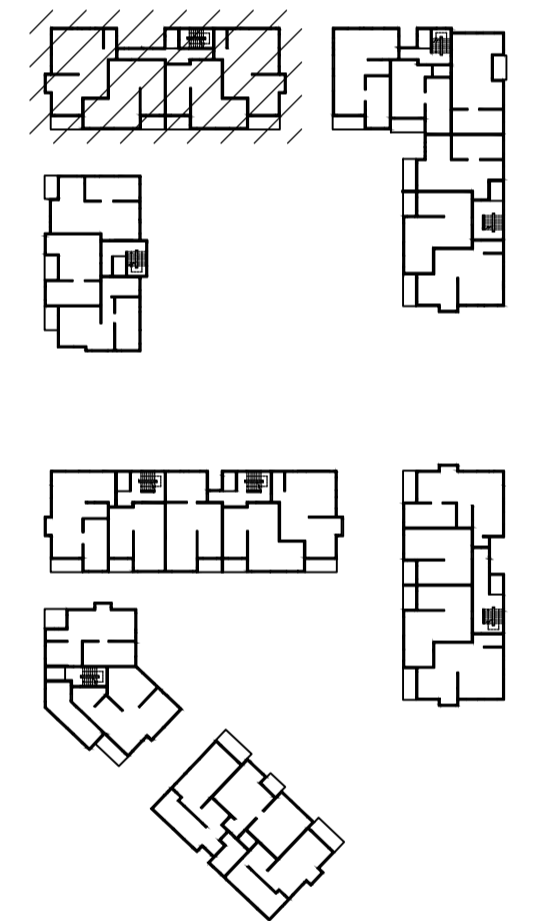
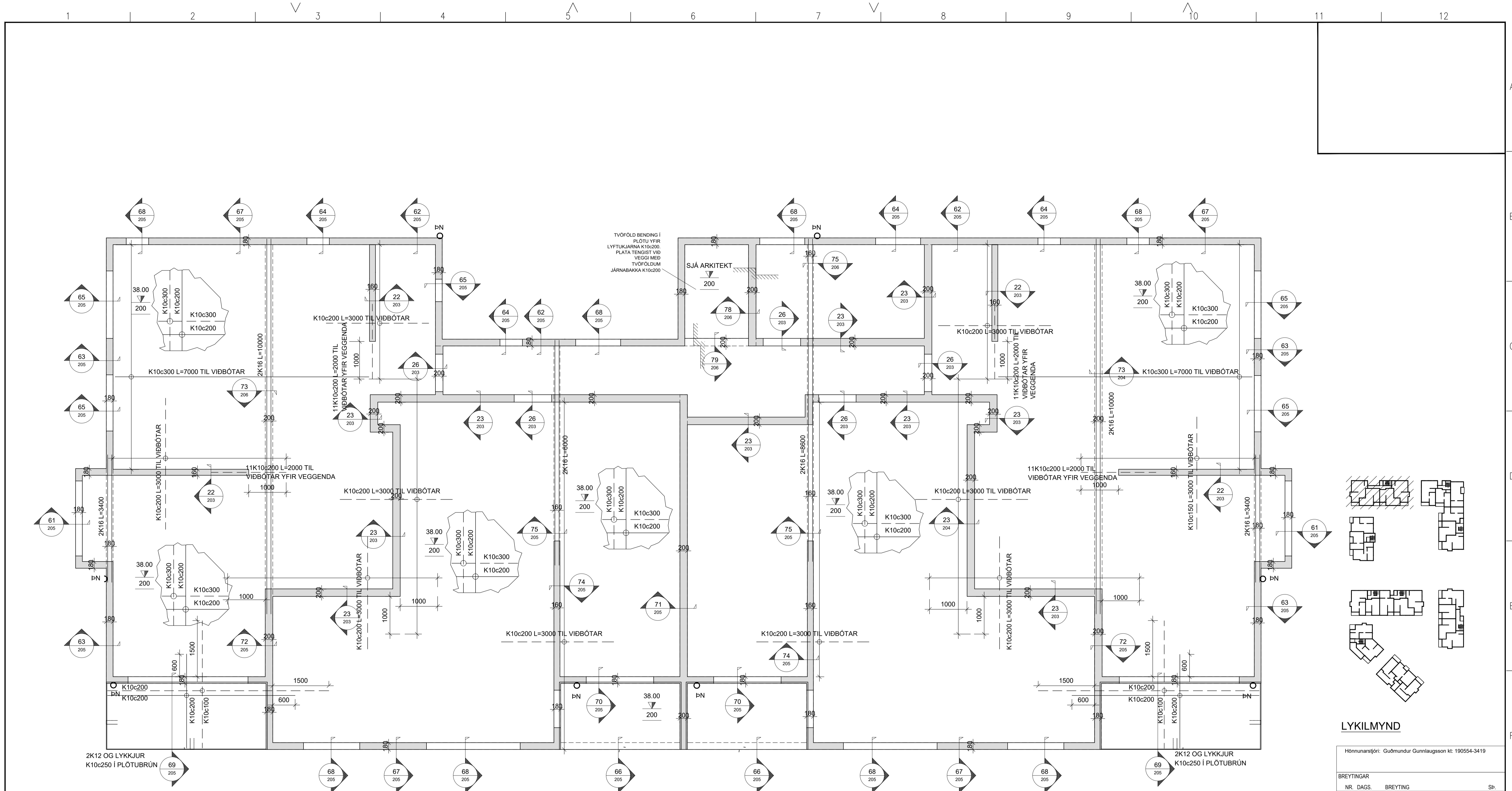

LYKILMYND

Hönnunarstjóri: Guðmundur Gunnlaugsson kt. 190554-3419

BREYTINGAR	NR.	DAGS.	BREYTING	SÞ.
	1	26.08.2023	FRUMÚTGÁFA	HÓO

NNE VERKFRÆÐISTOFA

NNE Verkefræðistofa ehf. kt. 460421-0470
 HÆÐASMÁRI 6, 201 KÓPAVOGUR
 hoo@nne.is, S. 8993577(HOO)8993077(SAO)

SAMÞYKKT Hákon Órn Órnarsson 300577-3189

VERK
 ÁSVELLIR 3-5 (05 mhl 02)
 HAFNARFJÖRÐUR

TEIKNING
 BURÐARVIRKI
 GRUNNMÝND
 VEGGIR OG LOFTAPLATA 5 HÆÐAR

HANNAÐ	TEIKNAD	YFIRFARID	MÆLIKVARÐI
SAÓ	SAÓ/HÓO	HÓO	1:50
DAGS.	VERK NR.	TEIKNING NR.	ÚTGAFANR.
26.06.2023	22026	B140	1

ATH!:

ALMENNAR SKÝRINGAR SJÁ TEIKN. B000
 BENDING VEGGJA NEMA ANNAD SÉ TEKID FRAM:
 160/180/200/250mm ÞYKKIR:
 TVÖFALT NET K10c200 LÓDRÉTT OG K10c250 LÁRÉTT
 150mm ÞYKKIR:
 EINFALT NET K10c200 LÓDRÉTT OG K10c250 LÁRÉTT

JÄRNUN KRINGUM OP ER 2K12 OG JÄRNAFYRIRKOMULAG
 SKV SKÝRINGARBLAÐI (NEMA ANNAD KOMI FRAM)
 Í INNVEGGJUM KOMA 2K12 Í VEGGENDA

SÉU JÄRNABAKKAR NOTADIR Í STAD VINKLA/U-LYKKJA SKULU
 PEIR VALDIR ÞANNIG AD JÄRNAMAGNID SÉ ÞAD SAMI.

PLÖTUSÆTI SKAL VERA AD LÄMARKI 50mm.

EINANGRUNARÞYKKTIR ERU
 -100mm PLASTEINANGRUN UNDIR BOTNPLÖTU, 24kg/m³
 -100mm PLASTEINANGRUN NIÐUR MED SÖKKUL

KJARNABORA/SAGA MÁ FYRIR LÖGNUM EF EKKI HEFUR
 VERID GERT FYRIR ÞEIM Í UPPSTEYPU.
 LAGNGAGÖT Í SÖKKLA OG PLÖTUR. SJÁ LAGNATEIKNINGAR.

ATH G.R.F. ÚRTAKI FYRIR LAGNASTOFNA Í SÖKKLA ÞAR SEM
 STOFNAR KOMA
 NIÐUR MED FRAM VEGGJUM OG GETA REKIST Í
 SÖKKULFÆTUR.
 YFIRFARA SKAL ALLAR MÄLSETNINGAR OG HÆÐARKÖTA
 M.T.T TEIKNINGA ÄRKITEKTA OG GERA HÖNNUDUM VIDVÄRT
 EF MISRÄMI FINNST.

VEGGIR OG LOFTAPLATA 5 HÆÐAR, GRUNNMÝND
 MKV. 3

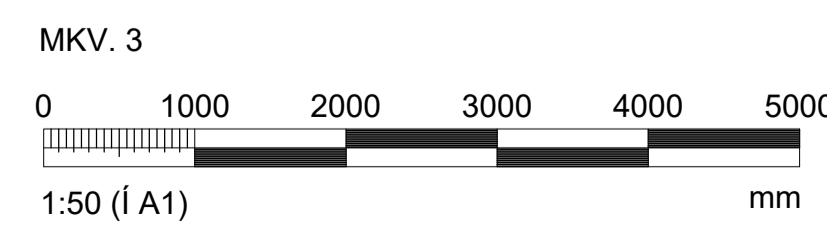

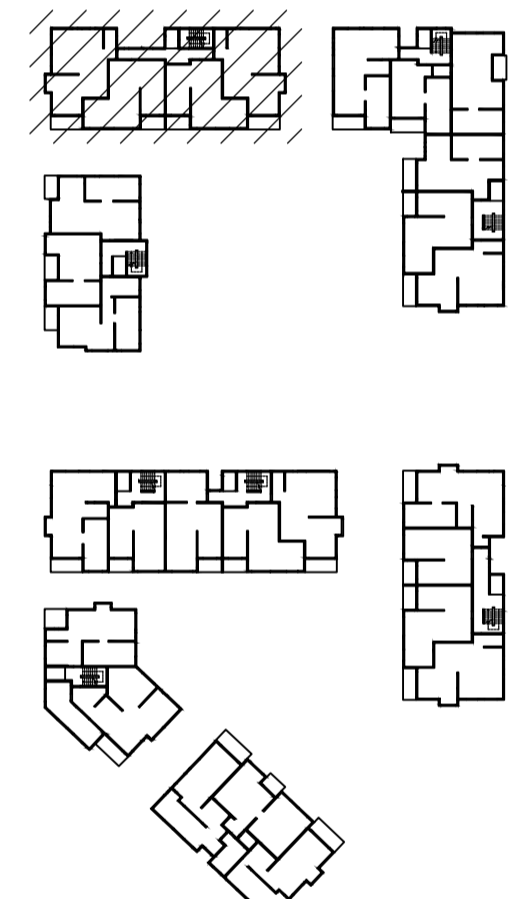
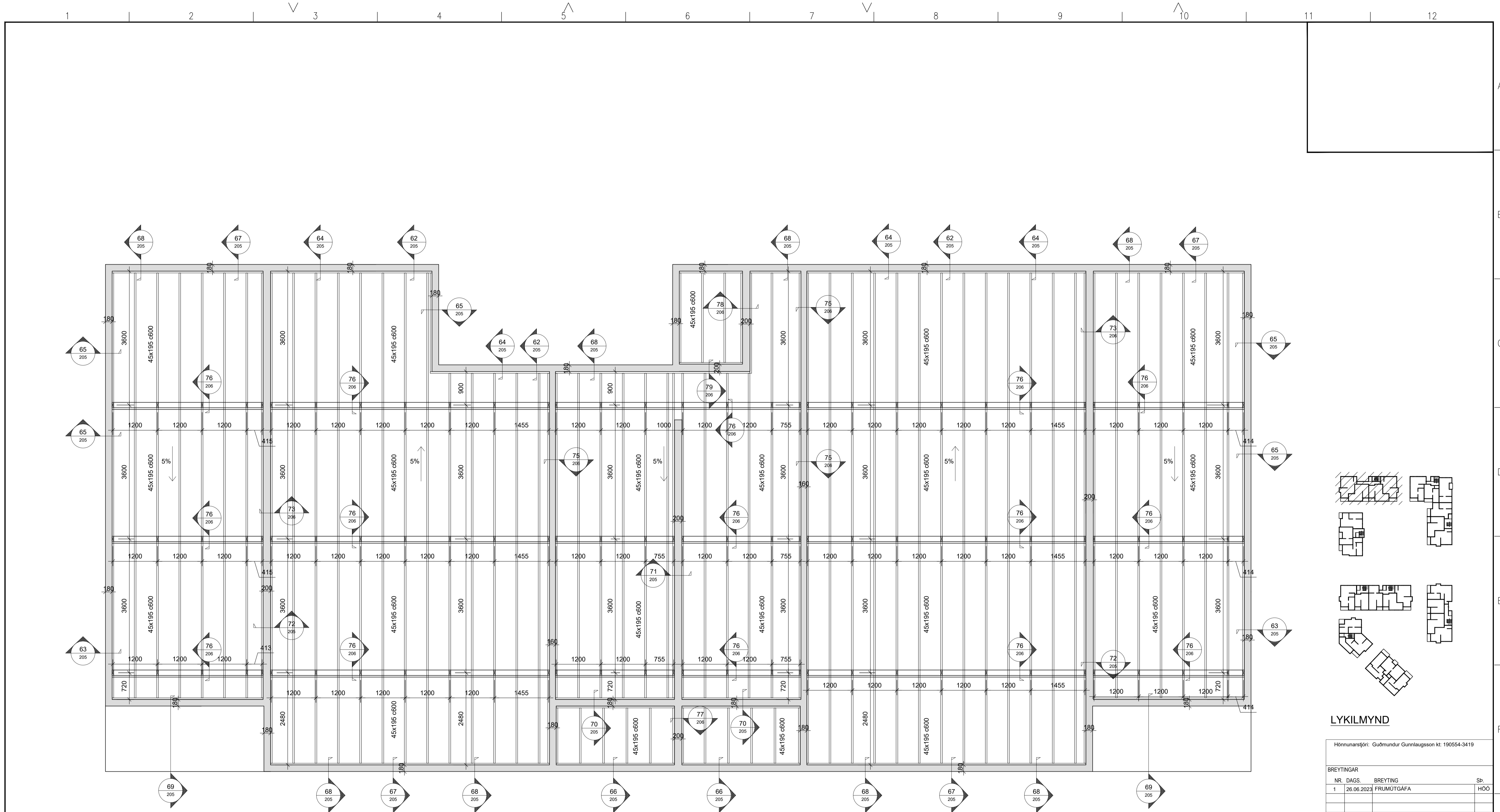

LYKILMYND

Hönnunarsjóni: Guðmundur Gunnlaugsson kt. 190554-3419

BREYTINGAR			
NR.	DAGS.	BREYTING	SÞ.
1	26.08.2023	FRUMÚTGÁFA	HÓÓ



NNE Verkfærðistofa ehf. kt. 460421-0470
 HÆÐASMÁRI 6, 201 KÖPÁVOGUR
 hoo@nne.is, S. 8993577(HOO)8993077(SAO)

SAMÞYKKT Hákon Órn Ómarsson 300577-3189

VERK
 ÁSVELLIR 3-5 (05 mhl 02)
 HAFNARFJÖRÐUR
 TEIKNING
 BURÐARVIRKI
 GRUNNMÝND
 ÞAKVIRKI

HANNAÐ	TEIKNAD	YFIRFARID	MJELKVARNI	
SAÓ	SAÓ/HÓÓ	HÓÓ	1:50	/A1
DAGS.	VERK NR.	TEIKNING NR.	ÚTGAFA NR.	
26.06.2023	22026	B150	1	

ATH!:

ALMENNAR SKÝRINGAR SJÁ TEIKN. B000
 BENDING VEGGJA NEMA ANNAD SÉ TEKID FRAM:
 160/180/200/250mm ÞYKKIR:
 TVÓFALT NET K10c200 LÓDRÉTT OG K10c250 LÁRÉTT
 150mm ÞYKKIR:
 EINFALT NET K10c200 LÓDRÉTT OG K10c250 LÁRÉTT
 JÁRNUN KRINGUM OP ER 2K12 OG JÁRNAFYRIRKOMULAG
 SKV SKÝRINGARBLADI (NEMA ANNAD KOMI FRAM)
 Í INNVEGGJUM KOMA 2K12 Í VEGGENDA
 SÉU JÁRNABAKKAR NOTADIR Í STAÐ VINKLAU-LYKKJA SKULU
 PEIR VALDIR ÞANNIG AD JÁRNAMAGNID SÉ ÞAD SAMA.
 PLÓTUSÆTI SKAL VERA AD LÁMARKI 50mm.

EINAGRUNARÞYKKTIR ERU
 -100mm PLASTEINANGRUN UNDIR BOTNPLÓTU, 24kg/m³
 -100mm PLASTEINANGRUN NIÐUR MEÐ SÖKKUL
 KJARNABORA/SAGA MÁ FYRIR LÖGNUM EF EKKI HEFUR
 VERID GERT FYRIR ÞEIM Í UPPSTEYPU.
 LAGNGAGÖT Í SÖKKLA OG PLÓTUR. SJÁ LAGNATEIKNINGAR.
 ATH G.R.F. ÚRTAKI FYRIR LAGNASTOFNA Í SÖKKLA ÞAR SEM
 STOFNAR KOMA
 NIÐUR MEÐ FRAM VEGGJUM OG GETA REKIST Í
 SÖKKULFÆTUR.
 YFIRFARA SKAL ALLAR MÁLSETNINGAR OG HÆÐARKÓTA
 M.T.T TEIKNINGA ÁRKITEKTA OG GERA HÖNNUÐUM VIÐVART
 EF MISRÆMI FINNST.

ÞAKVIRKI, GRUNNMÝND
 MKV. 3

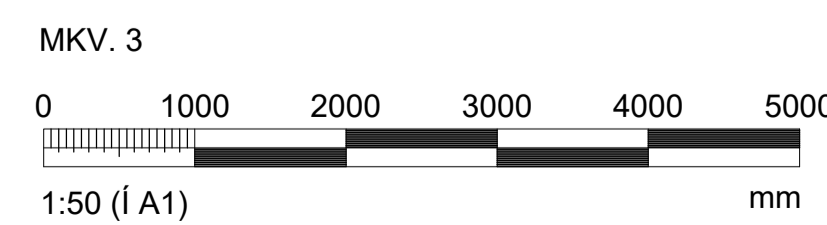

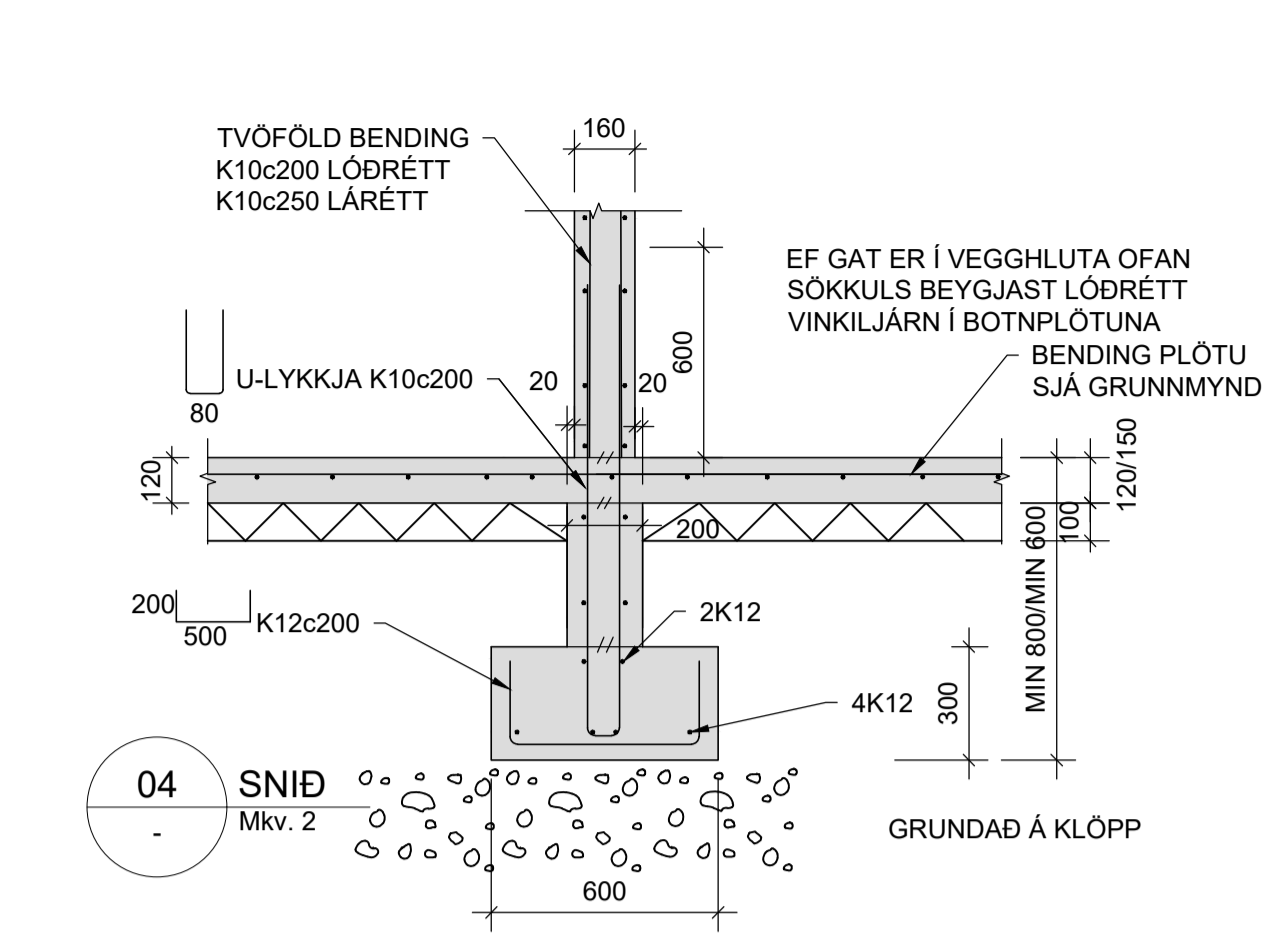
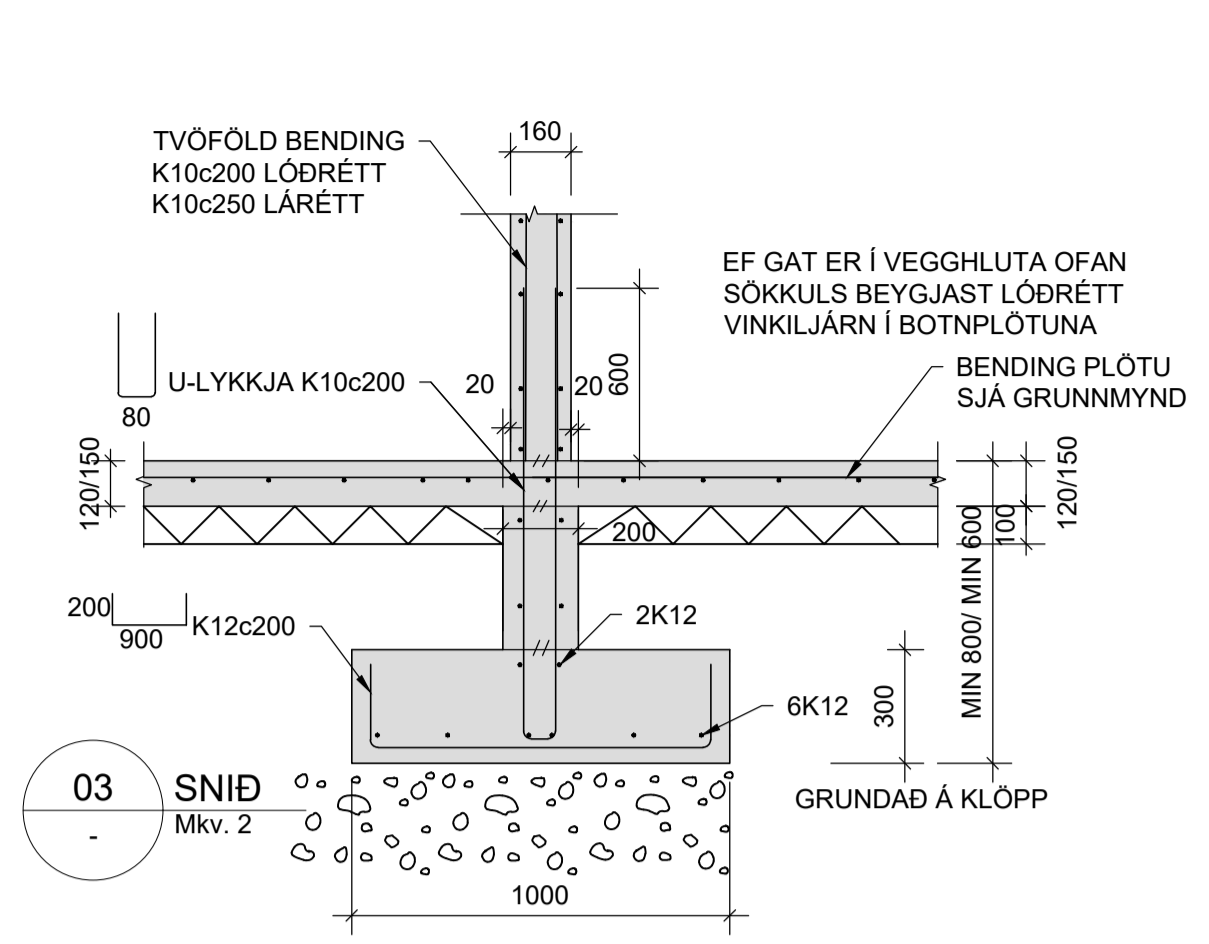
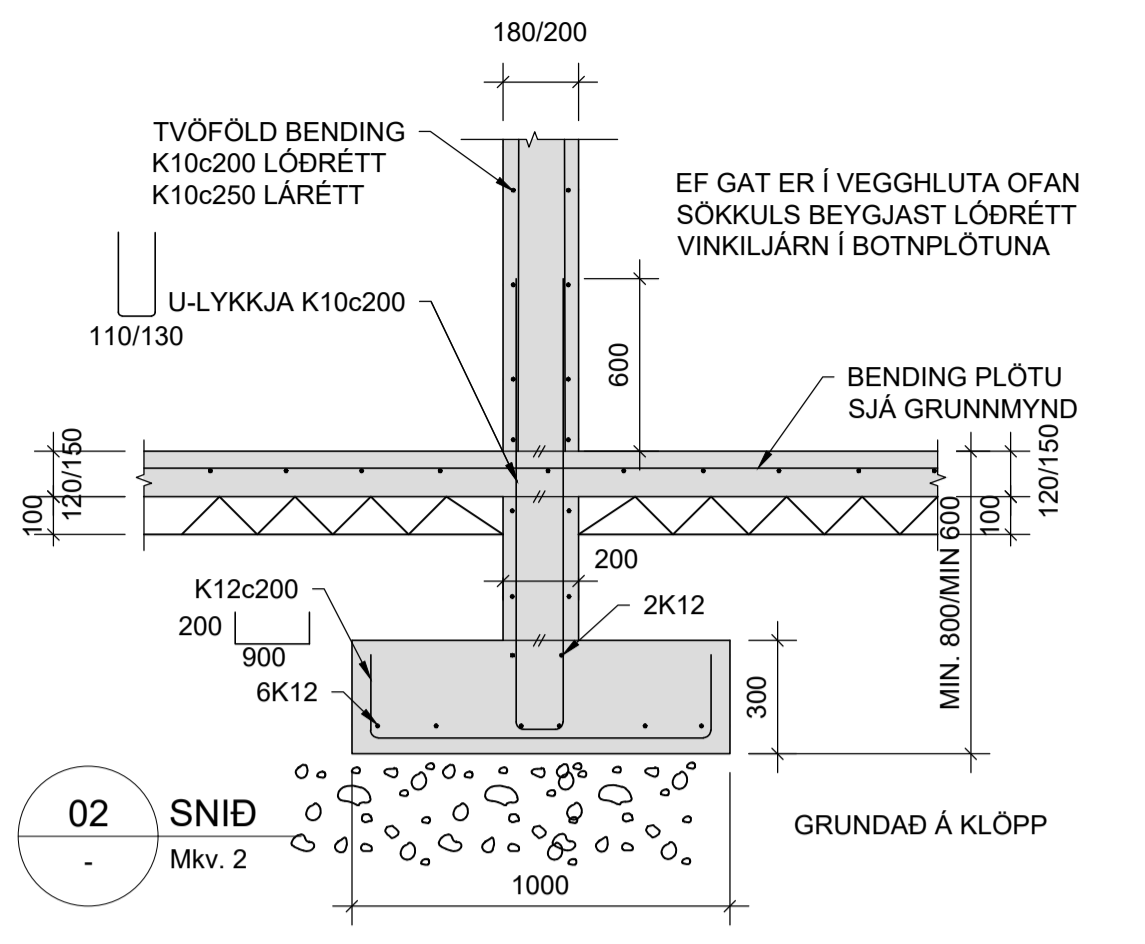
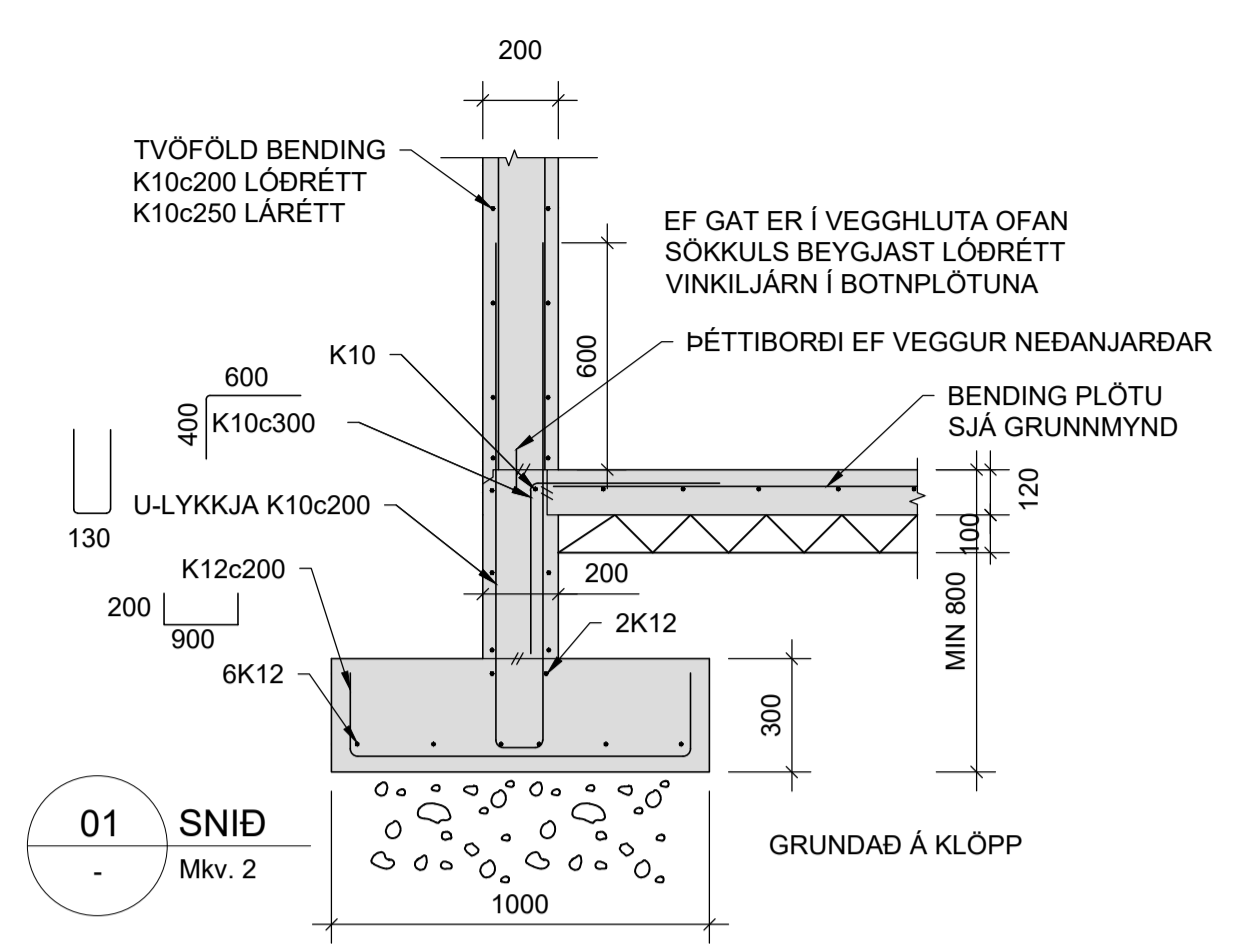

ATH: 150mm BOTNPLATA ÞAR SEM EKKI ER EINANGRUN UNDIR BOTNPLÖTU, 120mm BOTNPLATA ÞAR SEM EINANGRUN ER UNDIR BOTNPLÖTU

ATH: 150mm BOTNPLATA ÞAR SEM EKKI ER EINANGRUN UNDIR BOTNPLÖTU, 120mm BOTNPLATA ÞAR SEM EINANGRUN ER UNDIR BOTNPLÖTU

ATH: 150mm BOTNPLATA ÞAR SEM EKKI ER EINANGRUN UNDIR BOTNPLÖTU, 120mm BOTNPLATA ÞAR SEM EINANGRUN ER UNDIR BOTNPLÖTU

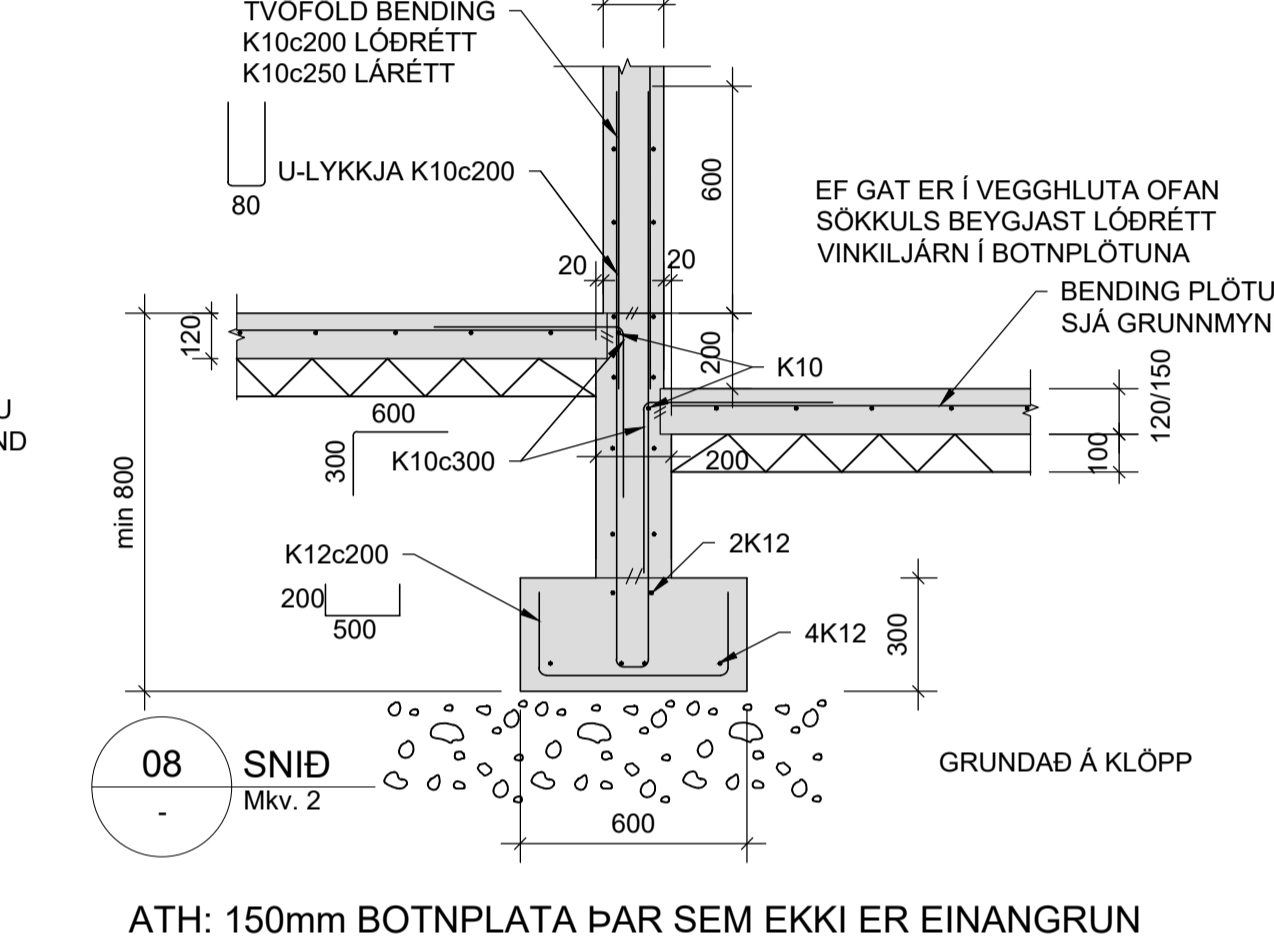
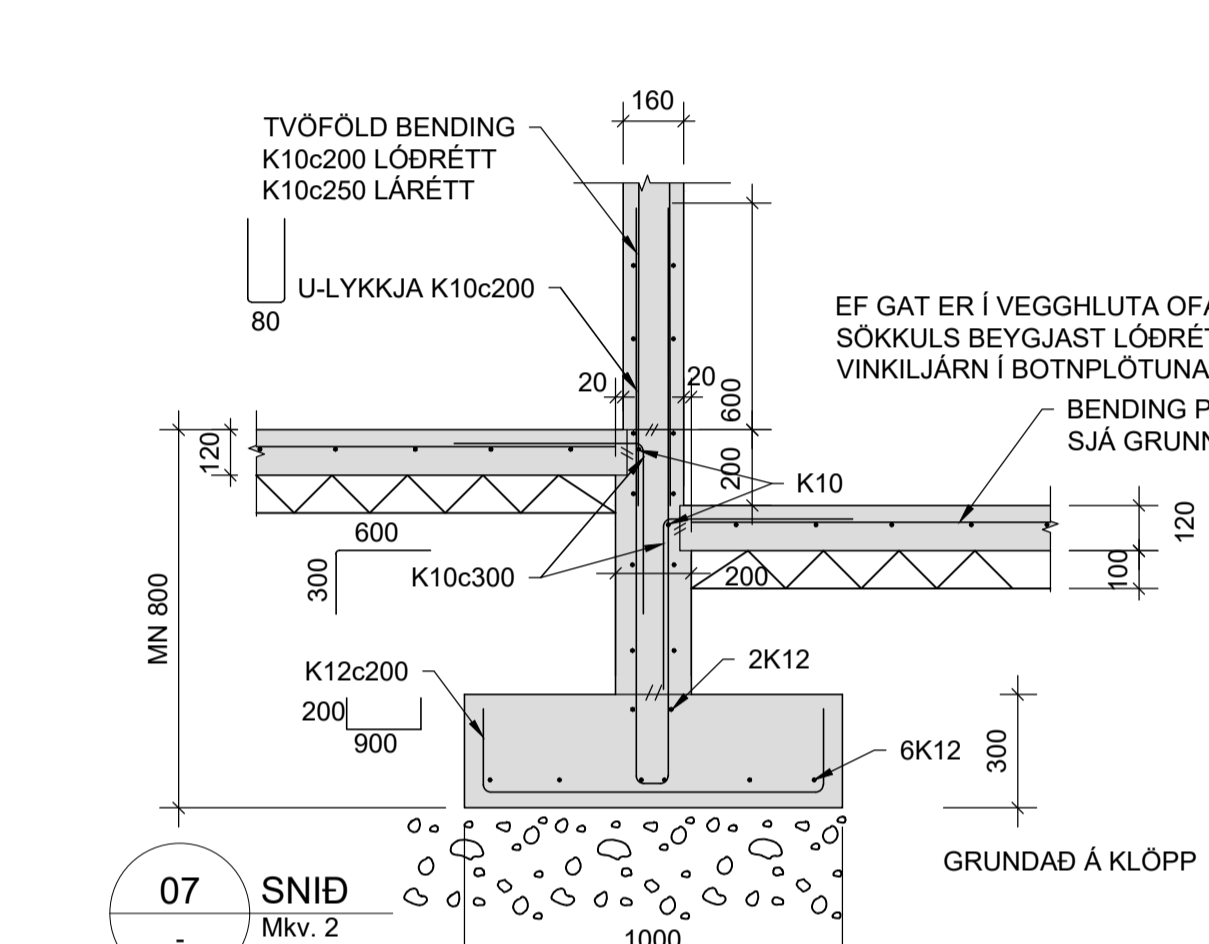
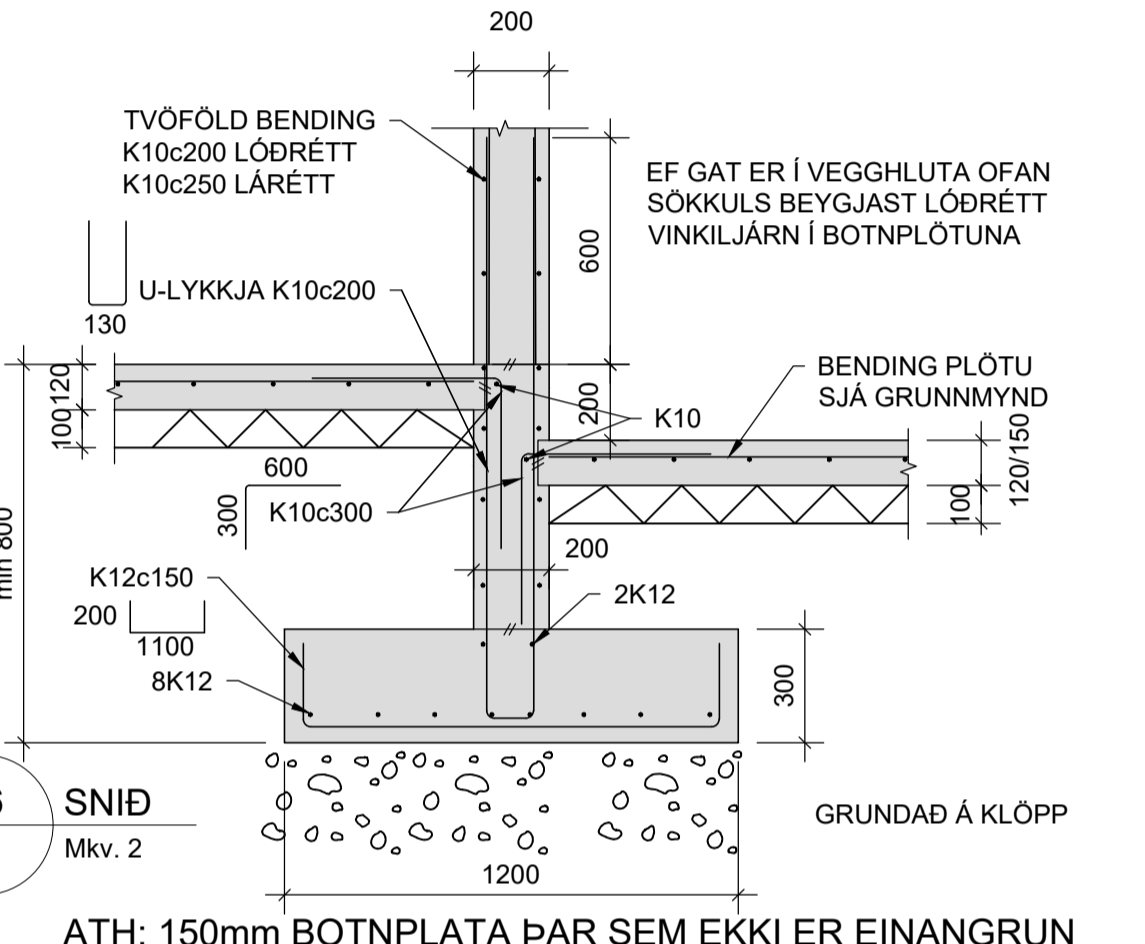
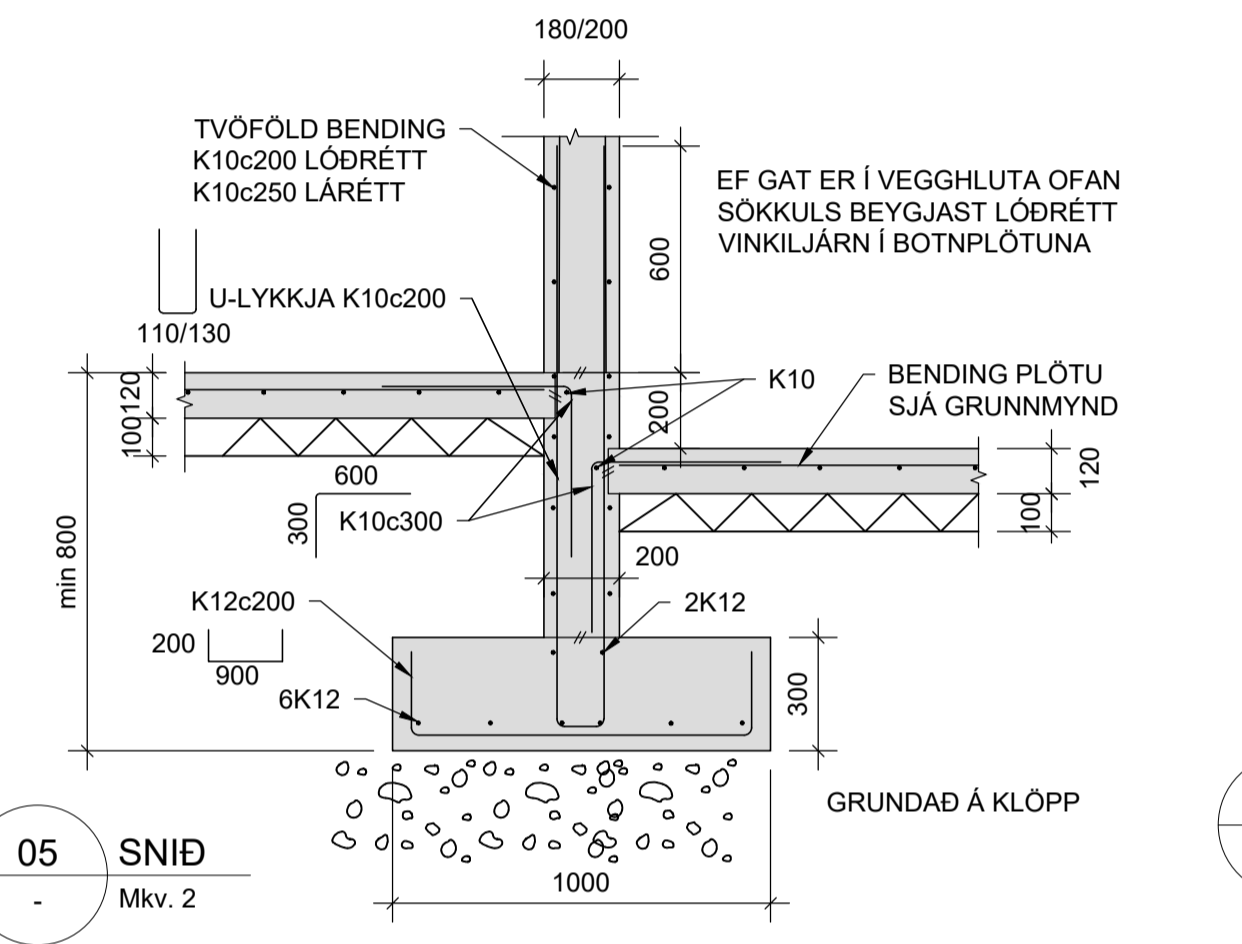

ATH: 150mm BOTNPLATA ÞAR SEM EKKI ER EINANGRUN UNDIR BOTNPLÖTU, 120mm BOTNPLATA ÞAR SEM EINANGRUN ER UNDIR BOTNPLÖTU

ATH: 150mm BOTNPLATA ÞAR SEM EKKI ER EINANGRUN UNDIR BOTNPLÖTU, 120mm BOTNPLATA ÞAR SEM EINANGRUN ER UNDIR BOTNPLÖTU

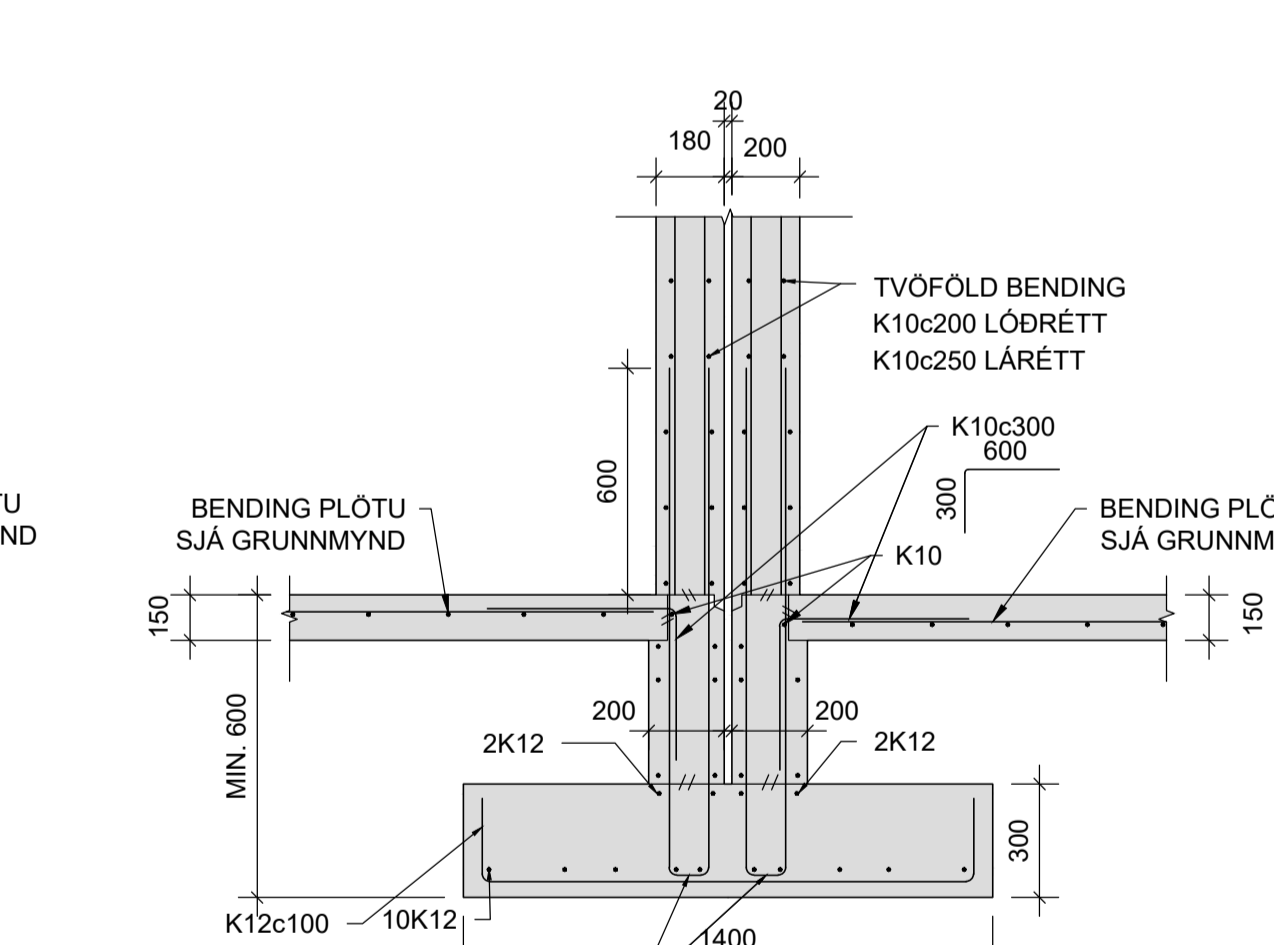
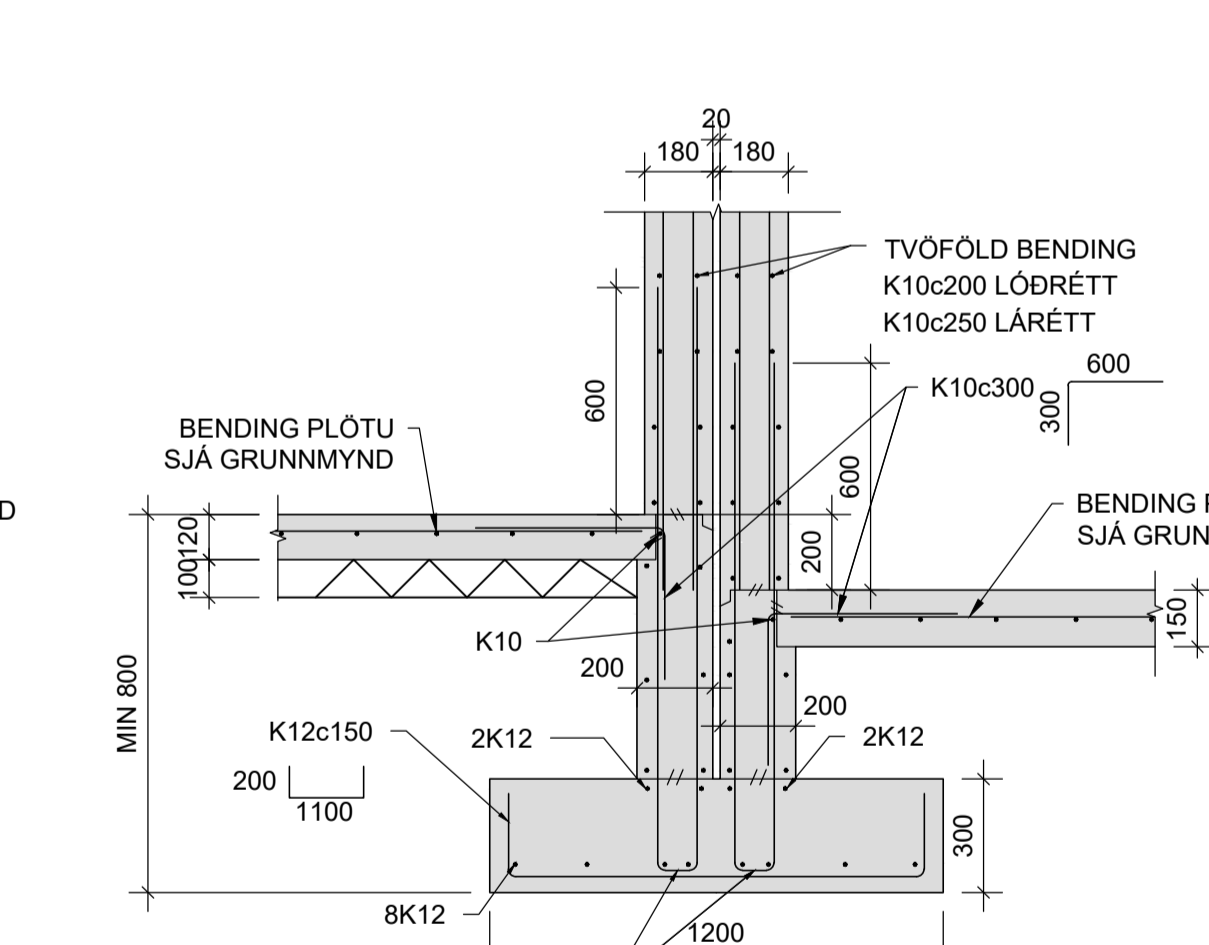
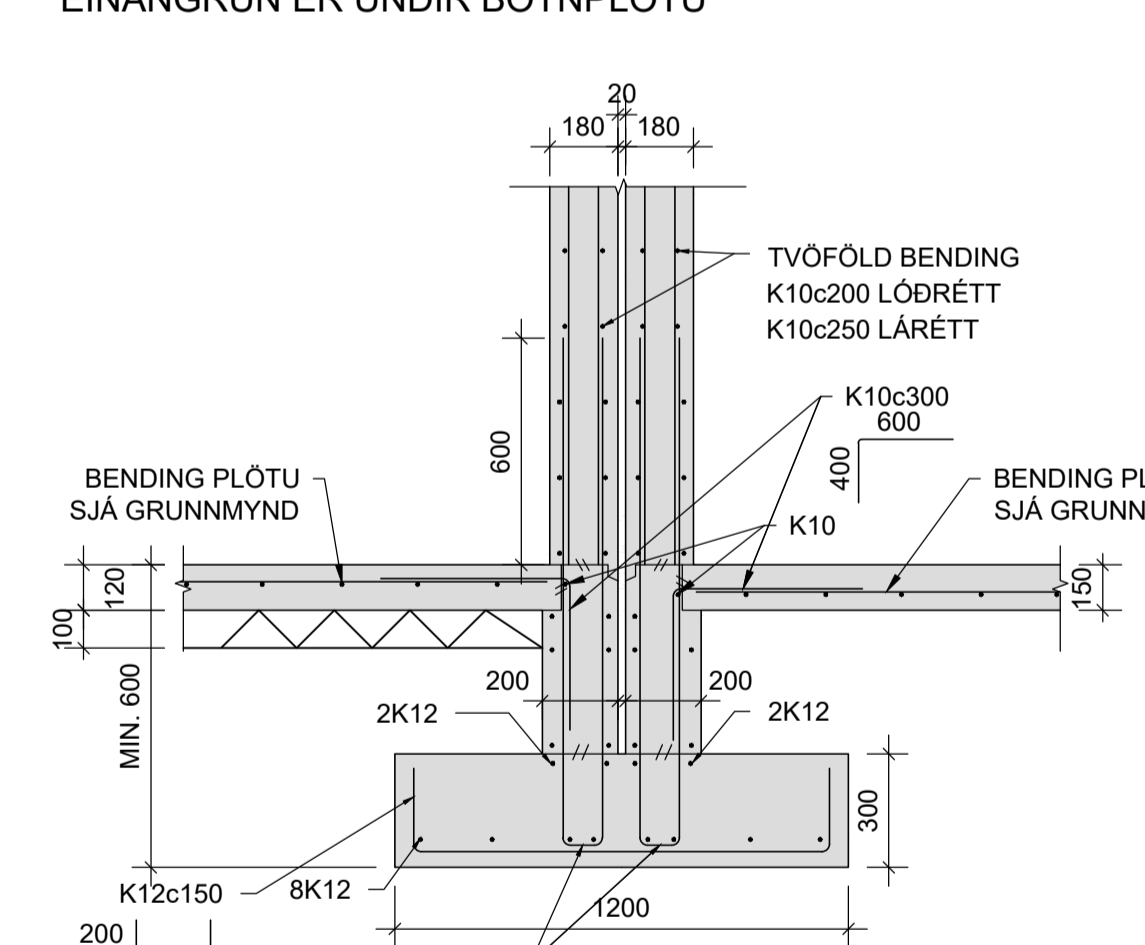
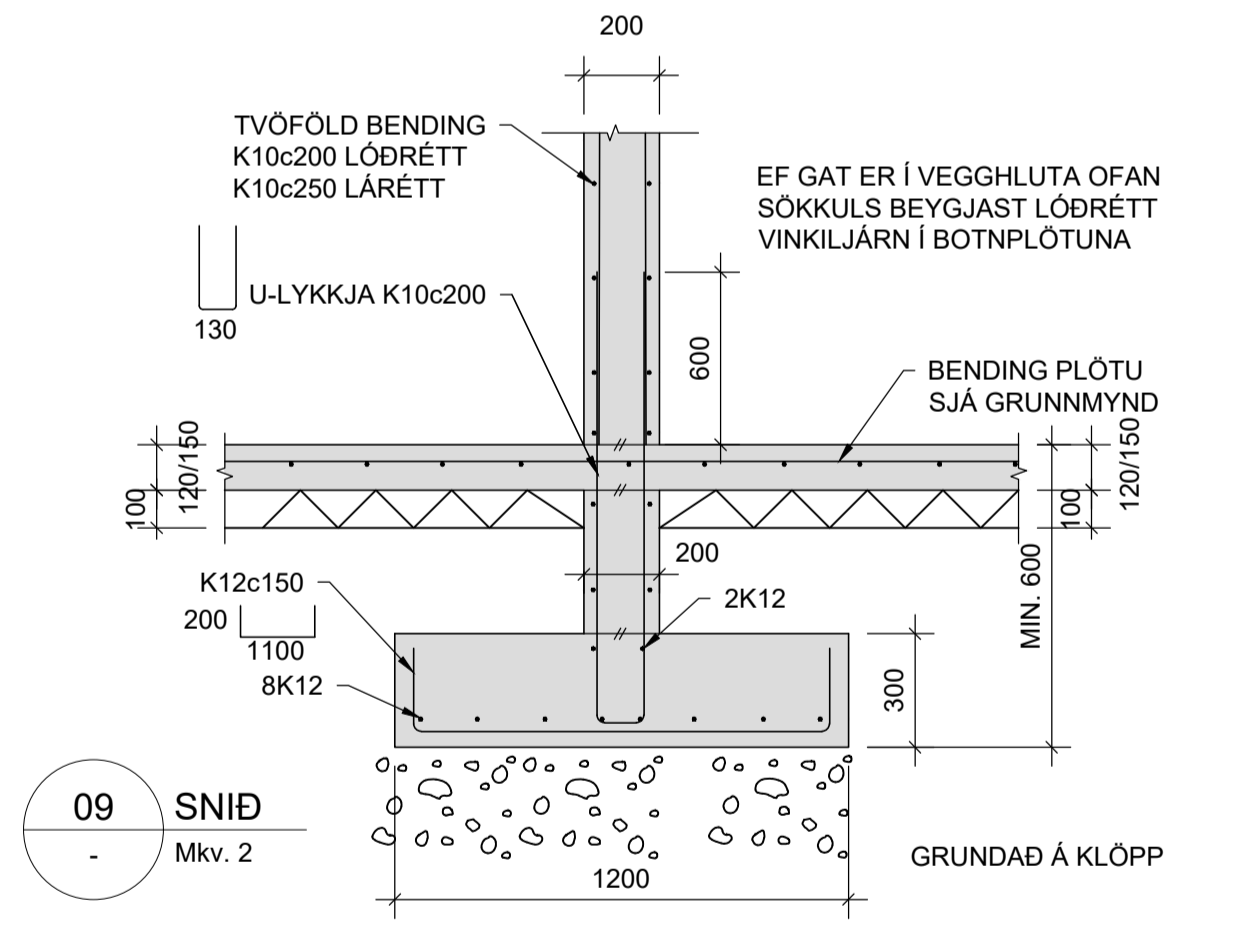

ATH: 150mm BOTNPLATA ÞAR SEM EKKI ER EINANGRUN UNDIR BOTNPLÖTU, 120mm BOTNPLATA ÞAR SEM EINANGRUN ER UNDIR BOTNPLÖTU

ATH: 150mm BOTNPLATA ÞAR SEM EKKI ER EINANGRUN UNDIR BOTNPLÖTU, 120mm BOTNPLATA ÞAR SEM EINANGRUN ER UNDIR BOTNPLÖTU

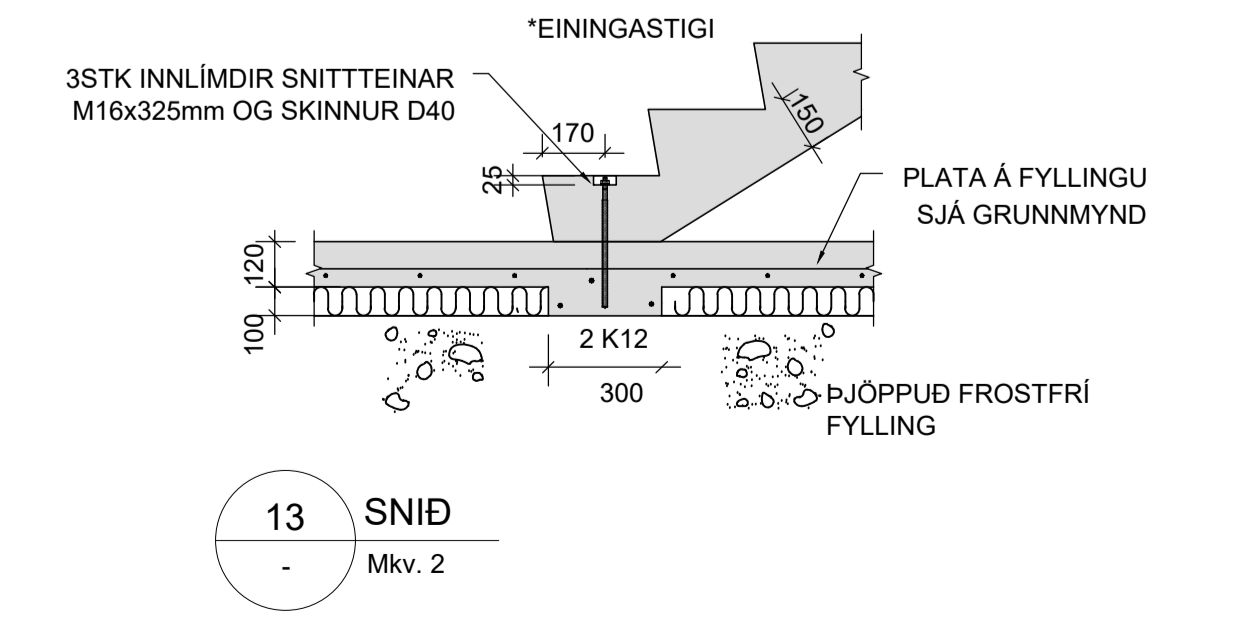

ATH: 150mm BOTNPLATA ÞAR SEM EKKI ER EINANGRUN UNDIR BOTNPLÖTU, 120mm BOTNPLATA ÞAR SEM EINANGRUN ER UNDIR BOTNPLÖTU

ATH: 150mm BOTNPLATA ÞAR SEM EKKI ER EINANGRUN UNDIR BOTNPLÖTU, 120mm BOTNPLATA ÞAR SEM EINANGRUN ER UNDIR BOTNPLÖTU

ATH: 150mm BOTNPLATA ÞAR SEM EKKI ER EINANGRUN UNDIR BOTNPLÖTU, 120mm BOTNPLATA ÞAR SEM EINANGRUN ER UNDIR BOTNPLÖTU

ATH: 150mm BOTNPLATA ÞAR SEM EKKI ER EINANGRUN UNDIR BOTNPLÖTU, 120mm BOTNPLATA ÞAR SEM EINANGRUN ER UNDIR BOTNPLÖTU

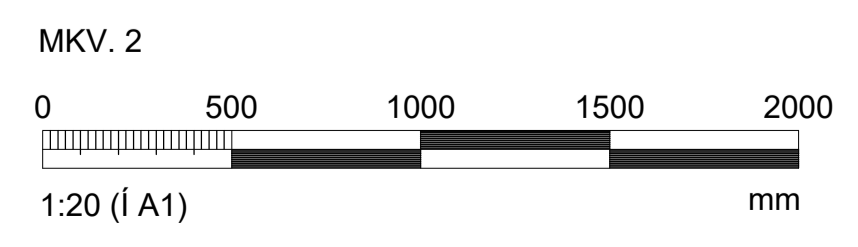

Hönnunarstjóri: Guðmundur Gunnlaugsson kt. 190554-3419			
Breytingar			
NR.	DAGS.	BREYTING	Sp.
1	21.04.2023	FRUMÚTGÁFA	HÓÓ
2	26.06.2023	KÖTUM BETT VIÐ BREYTT DEILI	HÓÓ

NNE VERKFRÆÐISTOFA

NNE Verkefræðistofa ehf. kt. 460421-0470
 HÆDASMÁRI 6, 201 KÖPAVOGUR
 hoo@nne.is, S. 8993577(HOO)8993077(SAO)

SAMÞYKKT Hákon Órn Órnasson 300577-3189

VERK
 ÁSVELLIR 3-5 (05 mhl 02)
 HAFNARFJÖRÐUR

TEIKNING
 BURÐARVIRKI
 SNÍÐ OG DEILI

HANNAÐ SAÓ	TEIKNAD SAÓ/HÓÓ	YFIRFARID HÓÓ	MJELKVARNI 1:20	/A1
DAGS. 26.06.2023	VERK NR. 22026	TEIKNING NR. B201	ÚTGAFANR. 2	

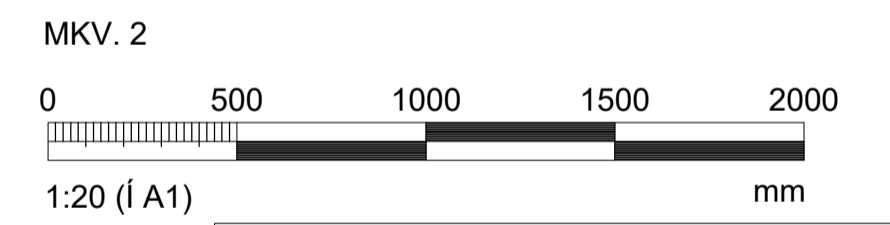
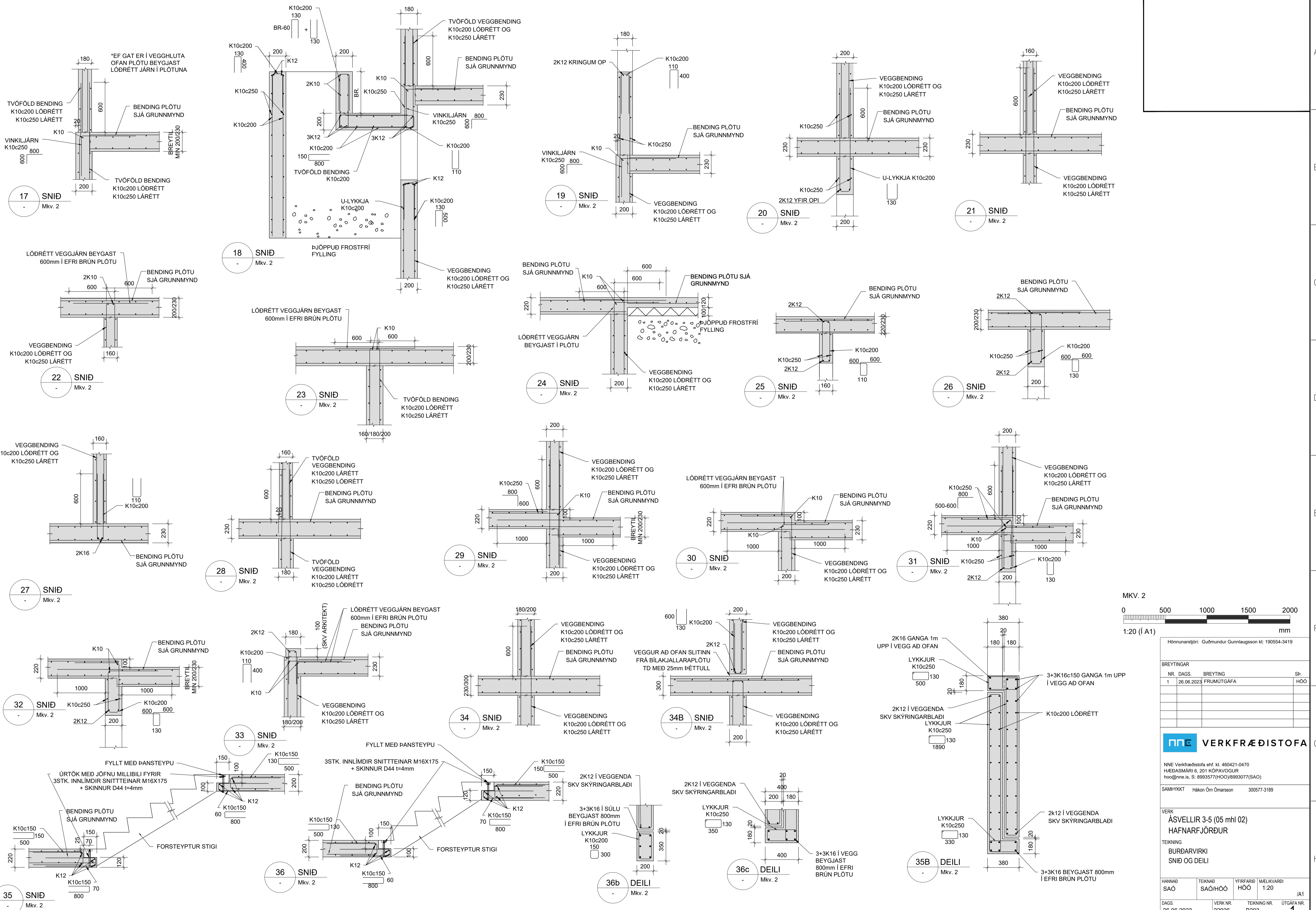

Hönnunarstjóri: Guðmundur Gunnlaugsson kt. 190554-3419

Breytingar		Sp.
Nr.	Dags.	Breyting
1	26.08.2023	FRUMÚTGÁFA

NNE VERKFRÆÐISTOFA

NNE Verkfærðistofa ehf. kt. 460421-0470
Hæðasmári 6, 201 Kópavogur
hoo@nne.is, S. 8993577/(HOÖ)8993077/(SAÖ)

SAMÞYKKT Hákon Órn Ómarsson 300577-3189

VERK
ÁSVELLIR 3-5 (05 mhl 02)
HAFNARFJÖRÐUR

TEIKNING
BURÐARVIRKI
SNID OG DEILI

HANNAÐ	TEIKNAD	YFIRFARID	MJELKVARNI	
SAÖ	SAÖ/HÖÖ	HÖÖ	1:20	/A1
DAGS.	VERK.NR.	TEIKNING.NR.	ÚTGAFANR.	
26.06.2023	22026	B203	1	

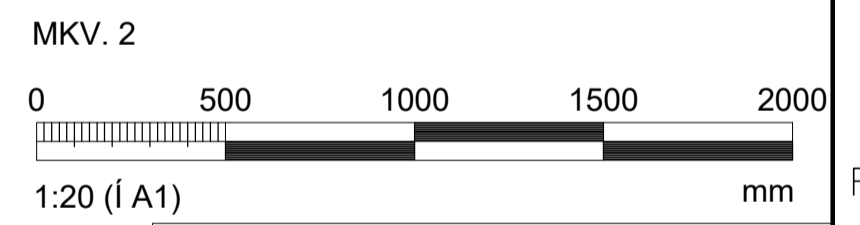
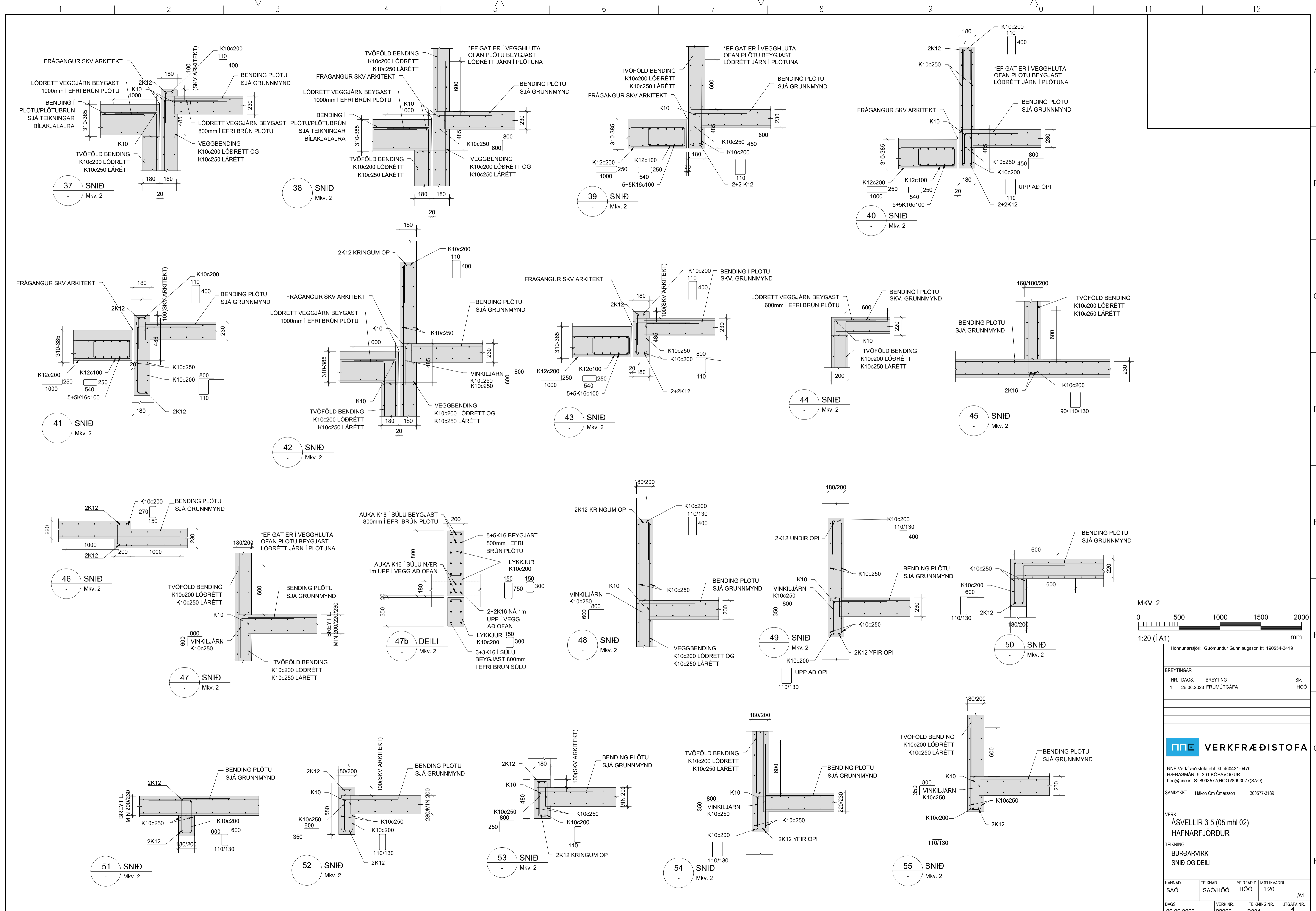

Hönnunarstjóri: Guðmundur Gunnlaugsson kt. 190554-3419			
Breytingar			
NR.	DAGS.	BREYTING	SÞ.
1	26.08.2023	FRUMÚTGÁFA	HÓO
VERKFRÆÐISTOFA			
NNE Verfræðistofa ehf. kt. 460421-0470 HÆÐASMÁRI 6, 201 KÖPAVOGUR hoo@nne.is, S. 8993577(HOO)/8993077(SAO)			
SAMÞYKKT Hákon Örn Ómarsson		300577-3189	
VERK			
ÁSVELLIR 3-5 (05 mhl 02)			
HAFNARFJÖRÐUR			
TEIKNING			
BURÐARVIRKI			
SNID OG DEILI			
HANNAÐ	TEIKNAD	YFIRFARID	MJELKVARNI
SAÓ	SAÓ/HÓO	HÓO	1:20
DAGS			ÚTGAFANR.
26.06.2023	VERK NR.	TEIKNING NR.	1
	22026	B204	

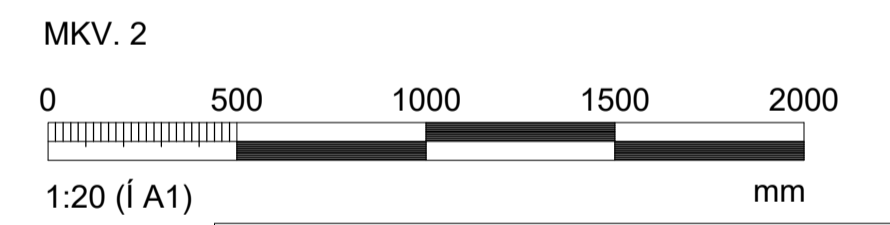
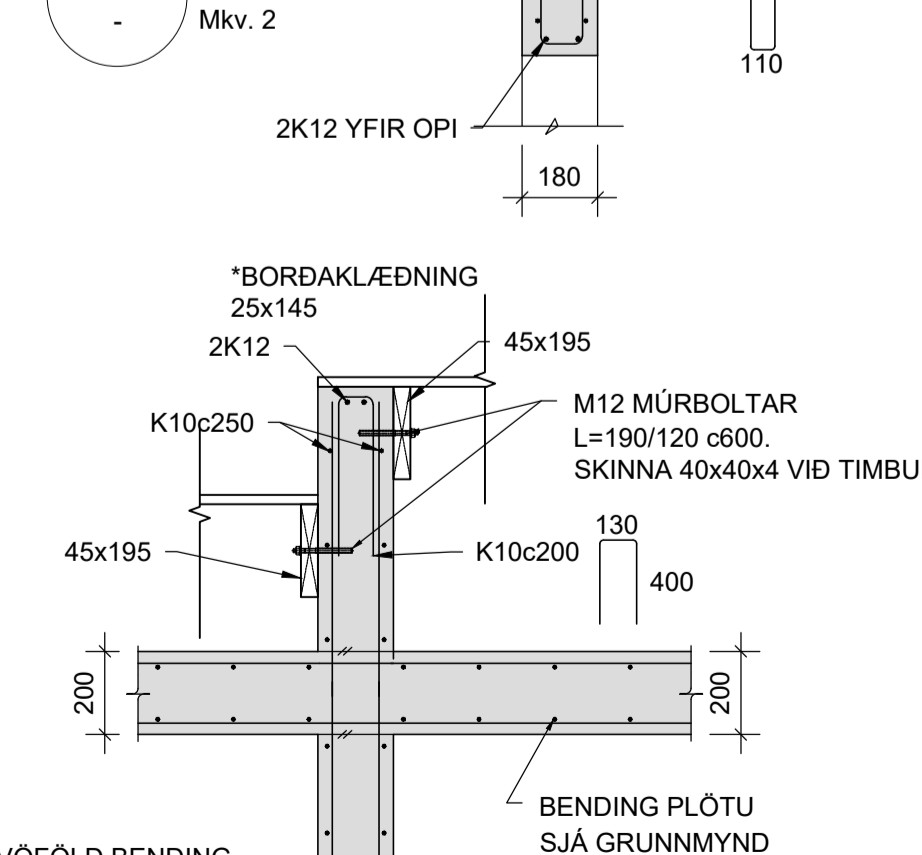
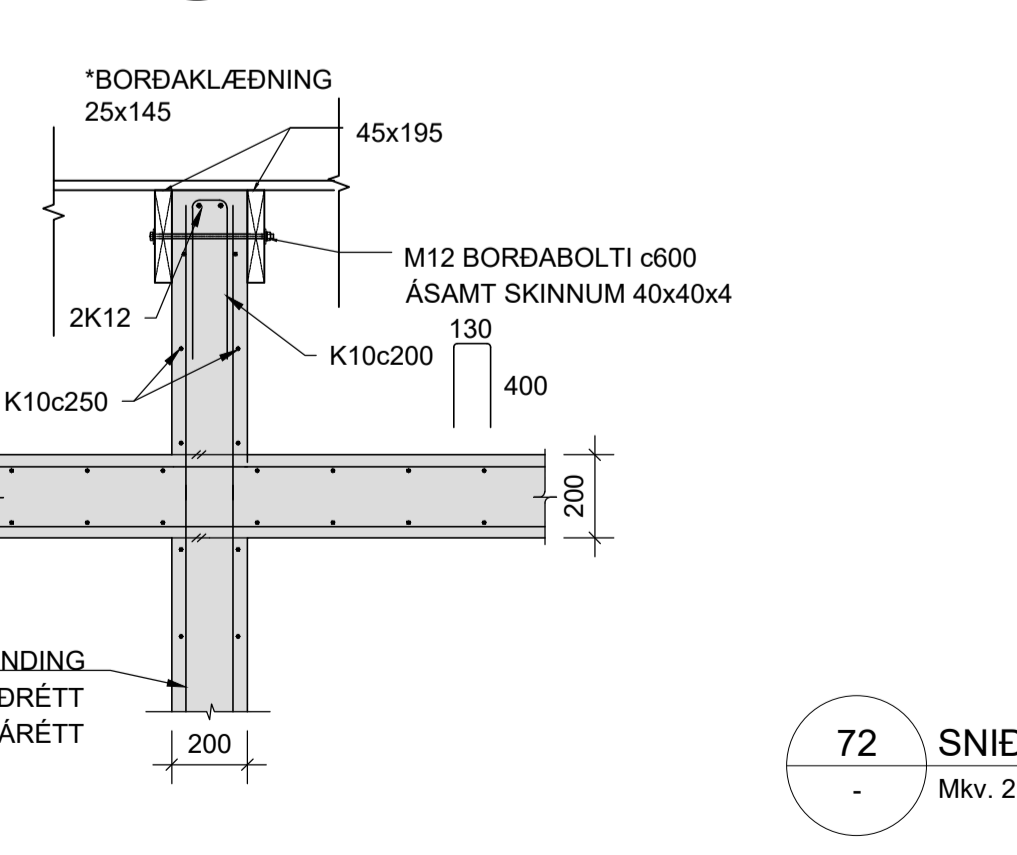
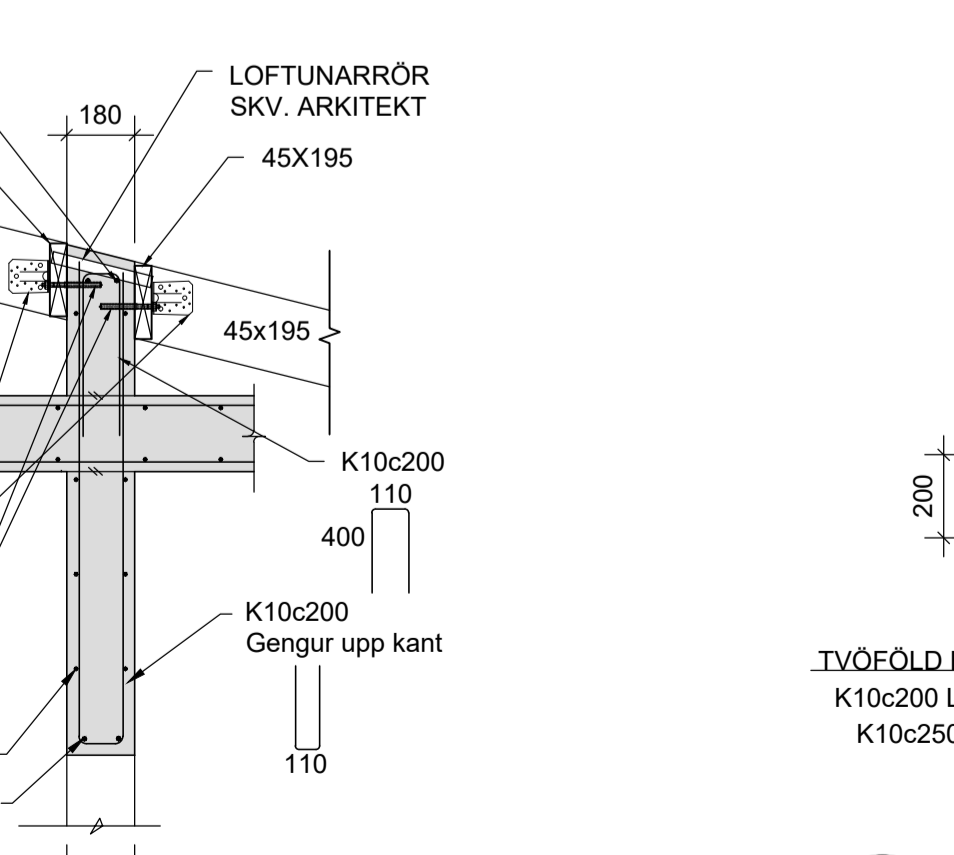
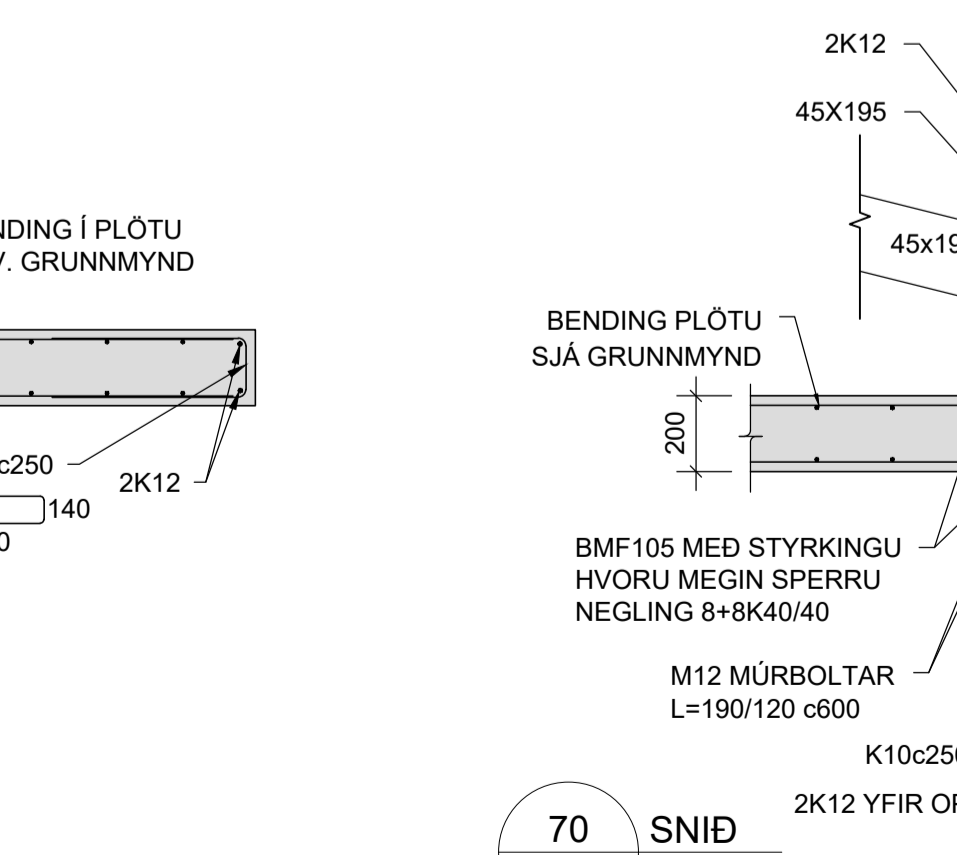
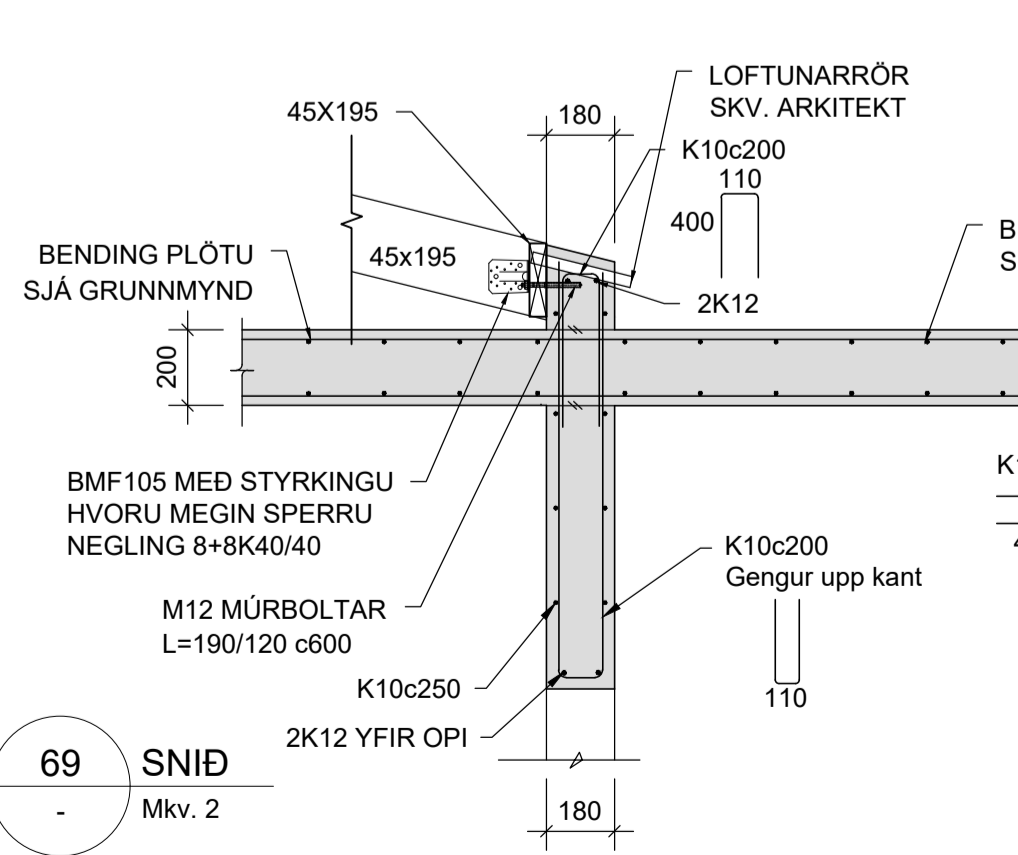
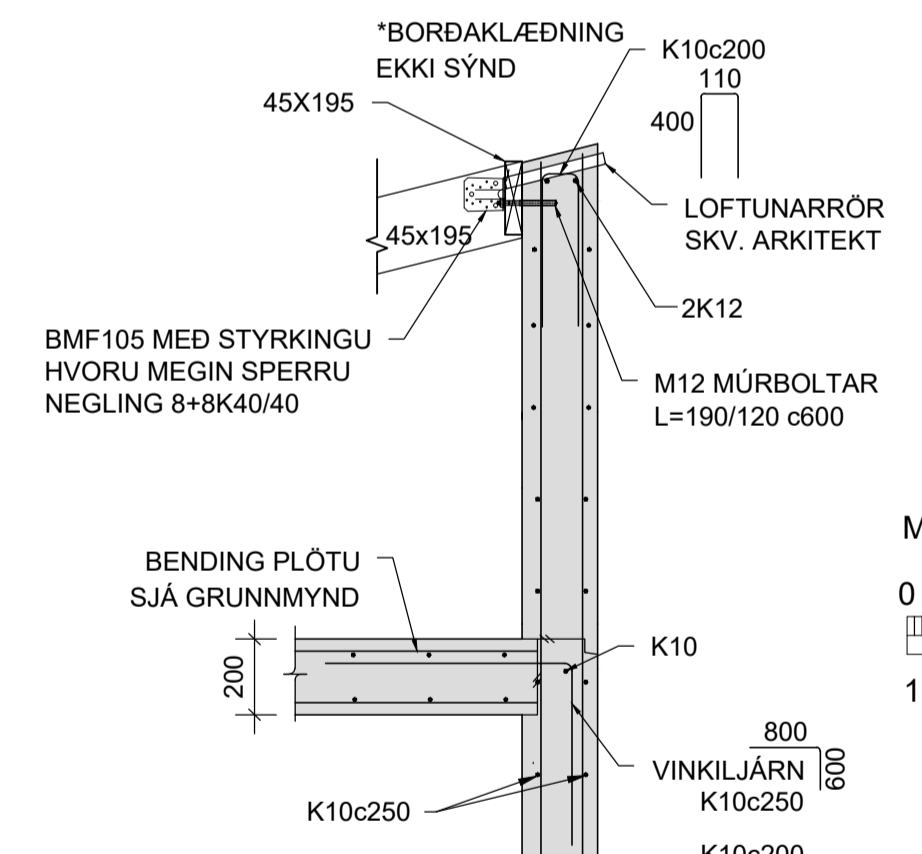
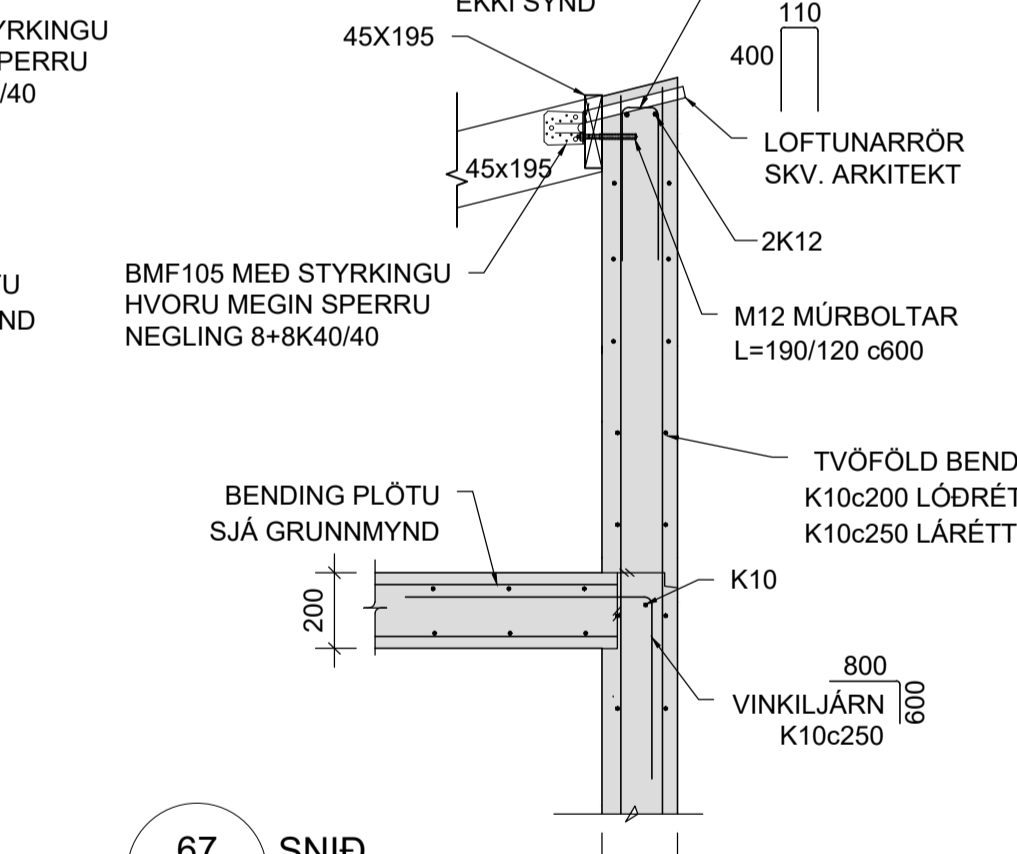
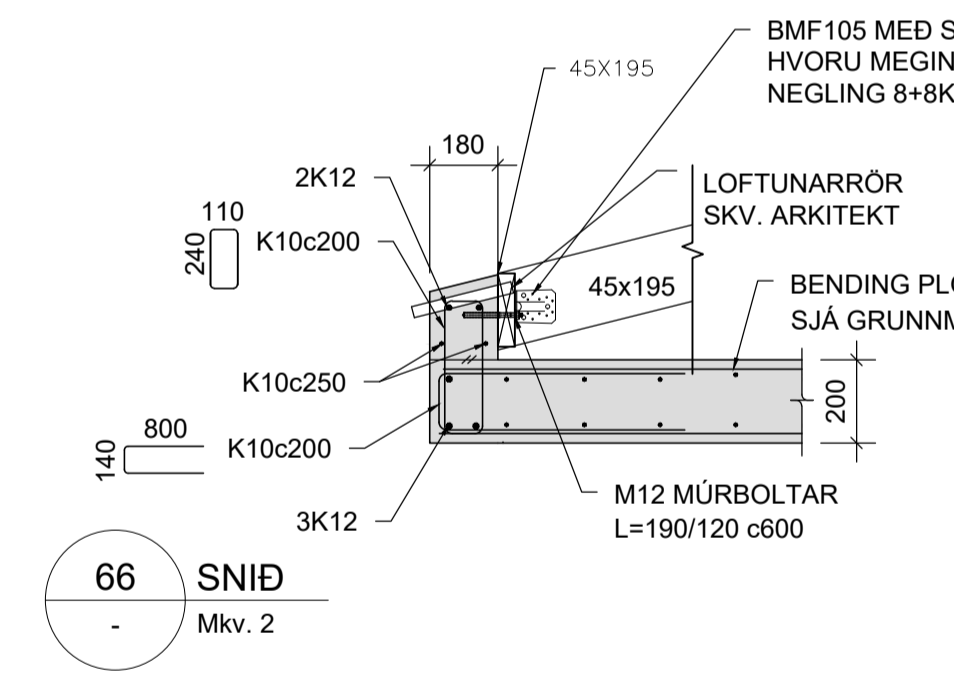
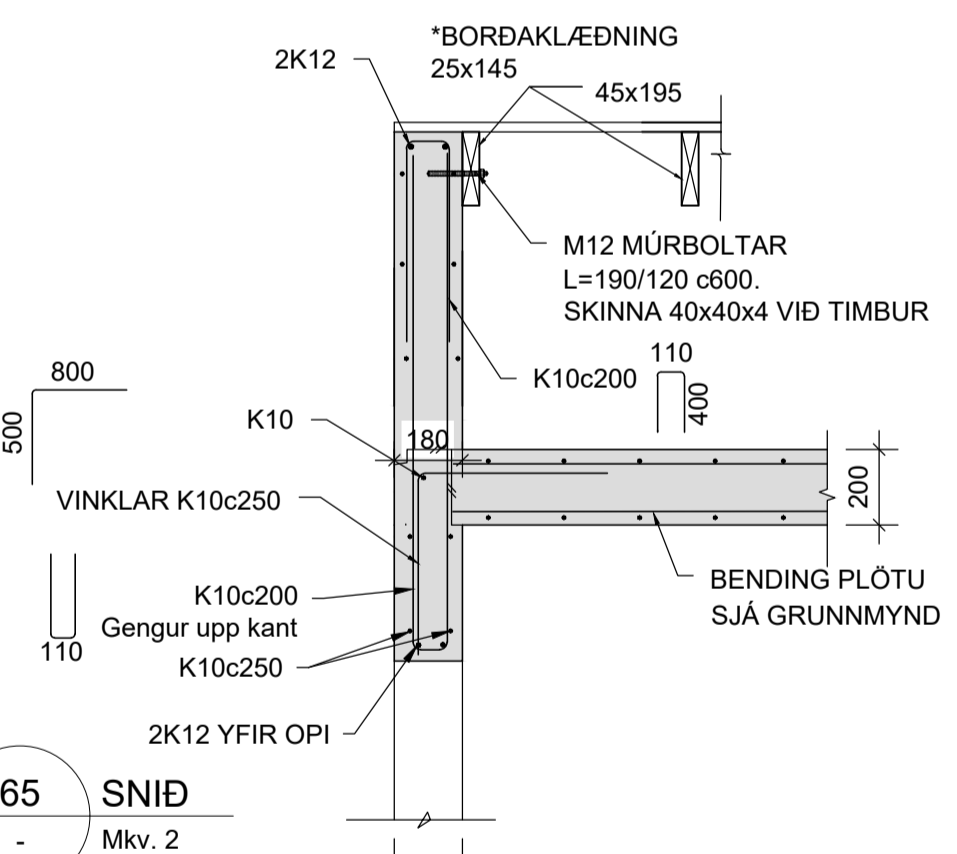
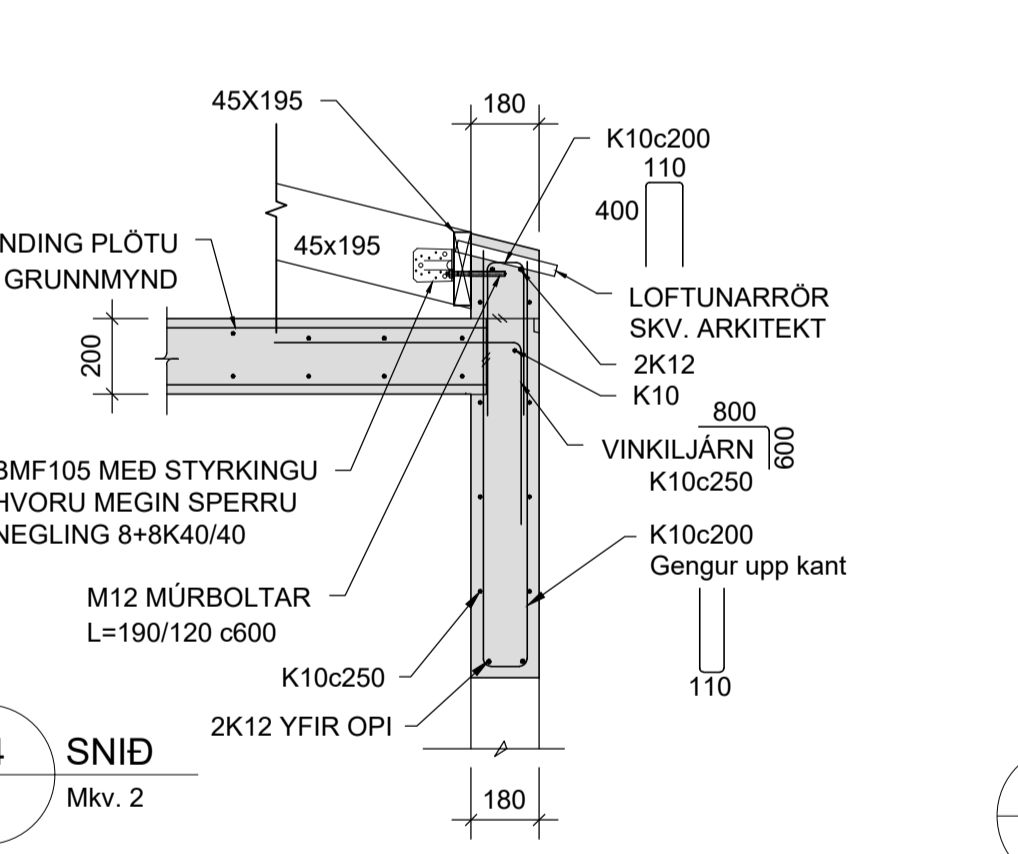
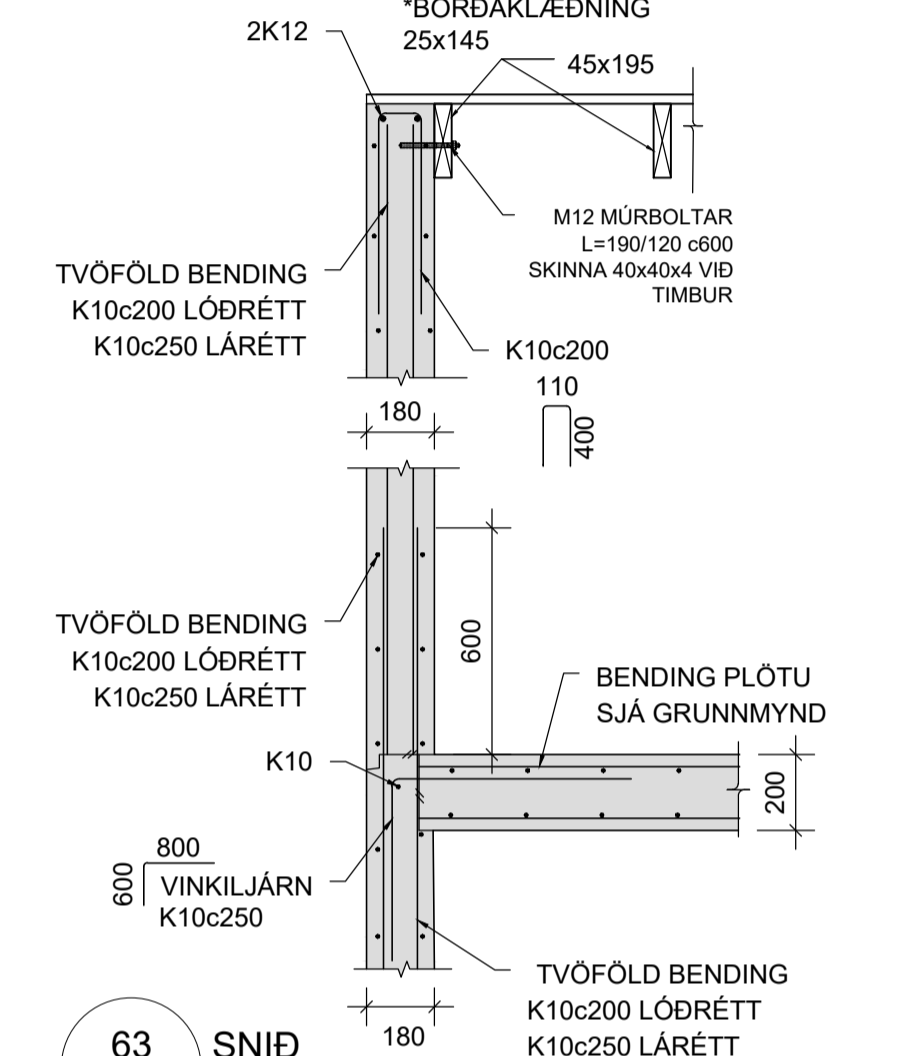
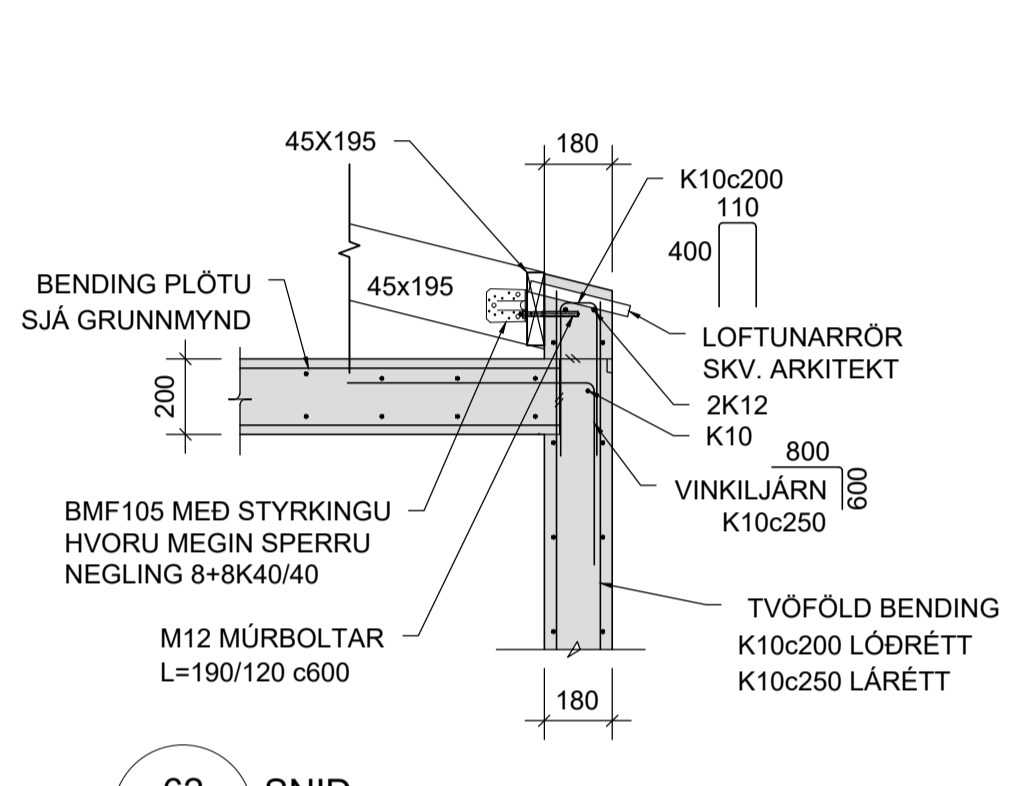
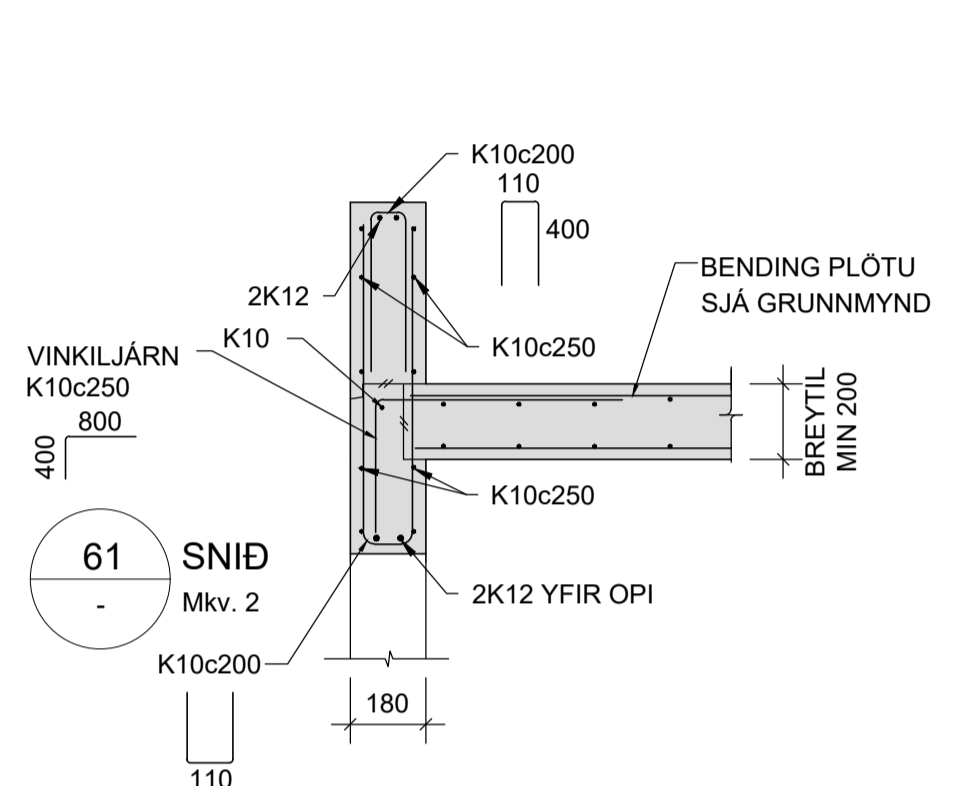
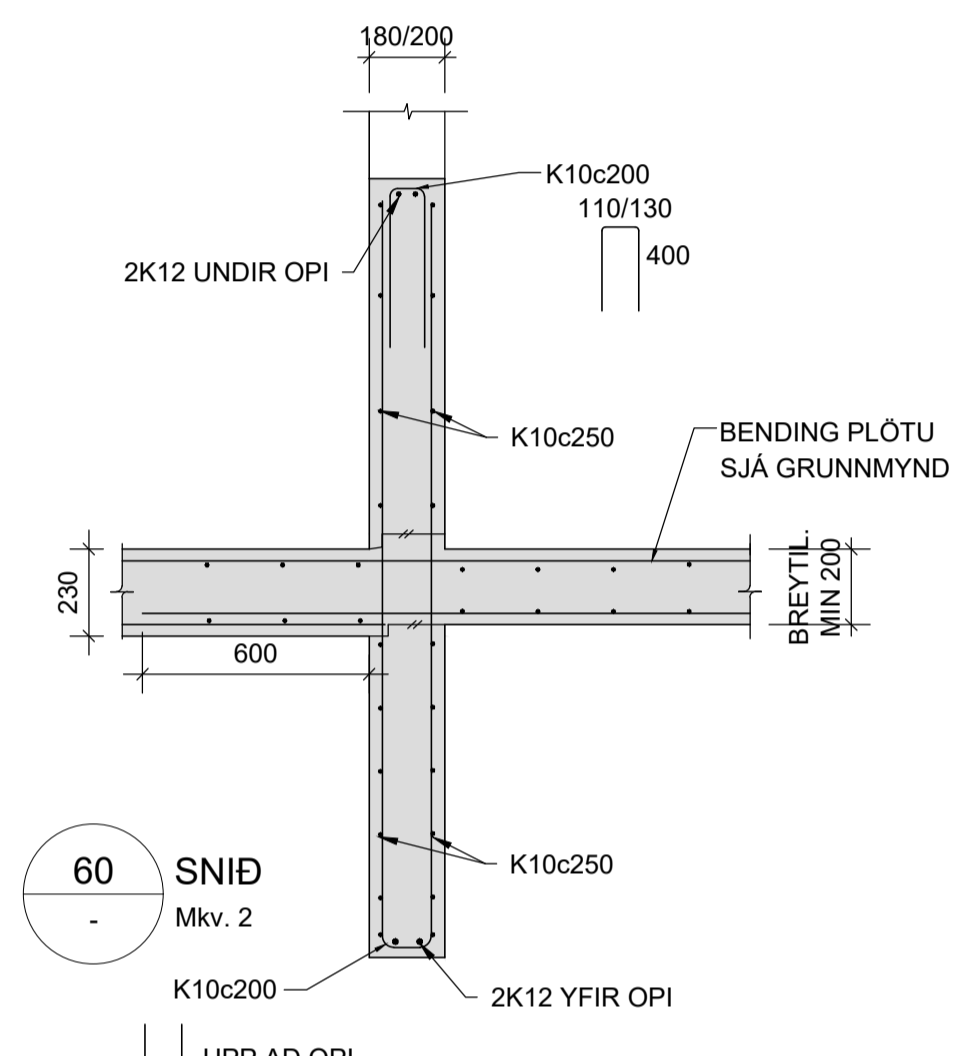
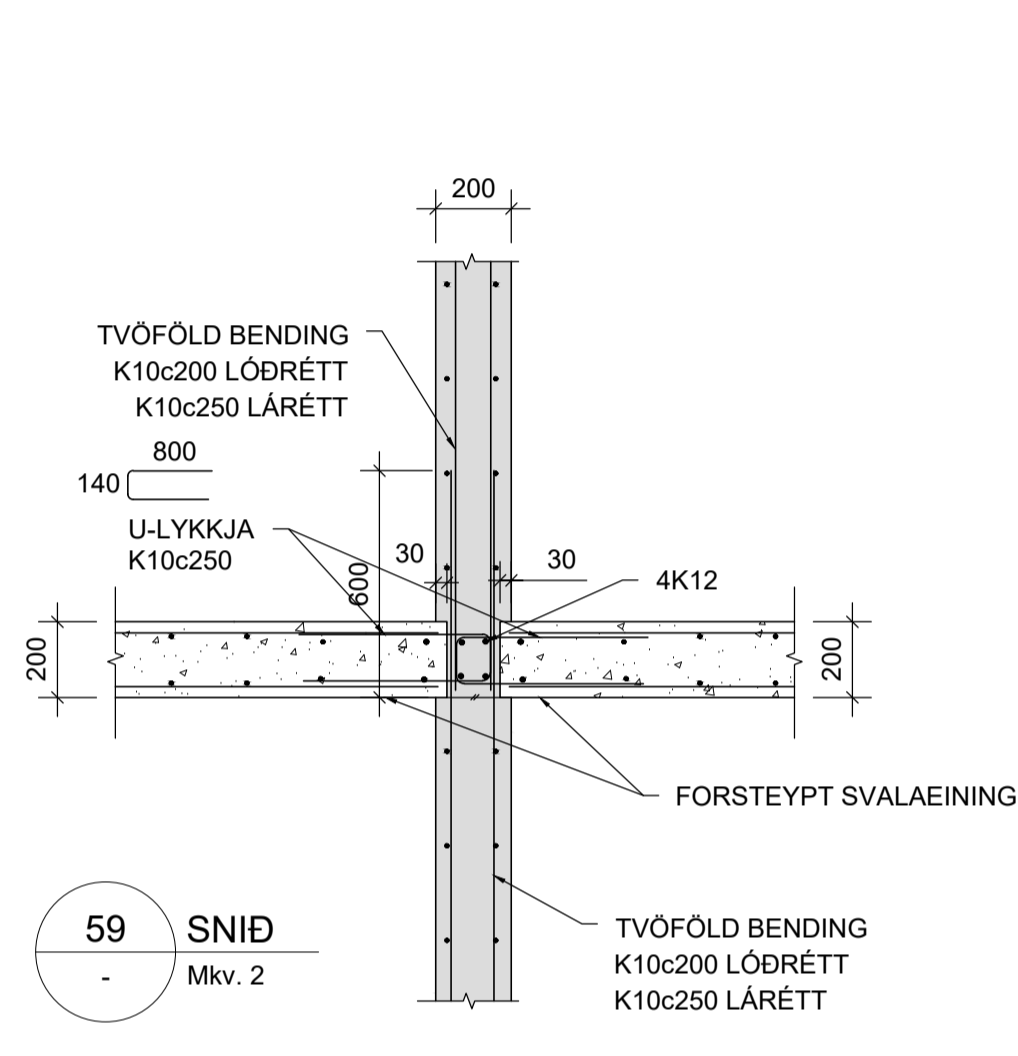
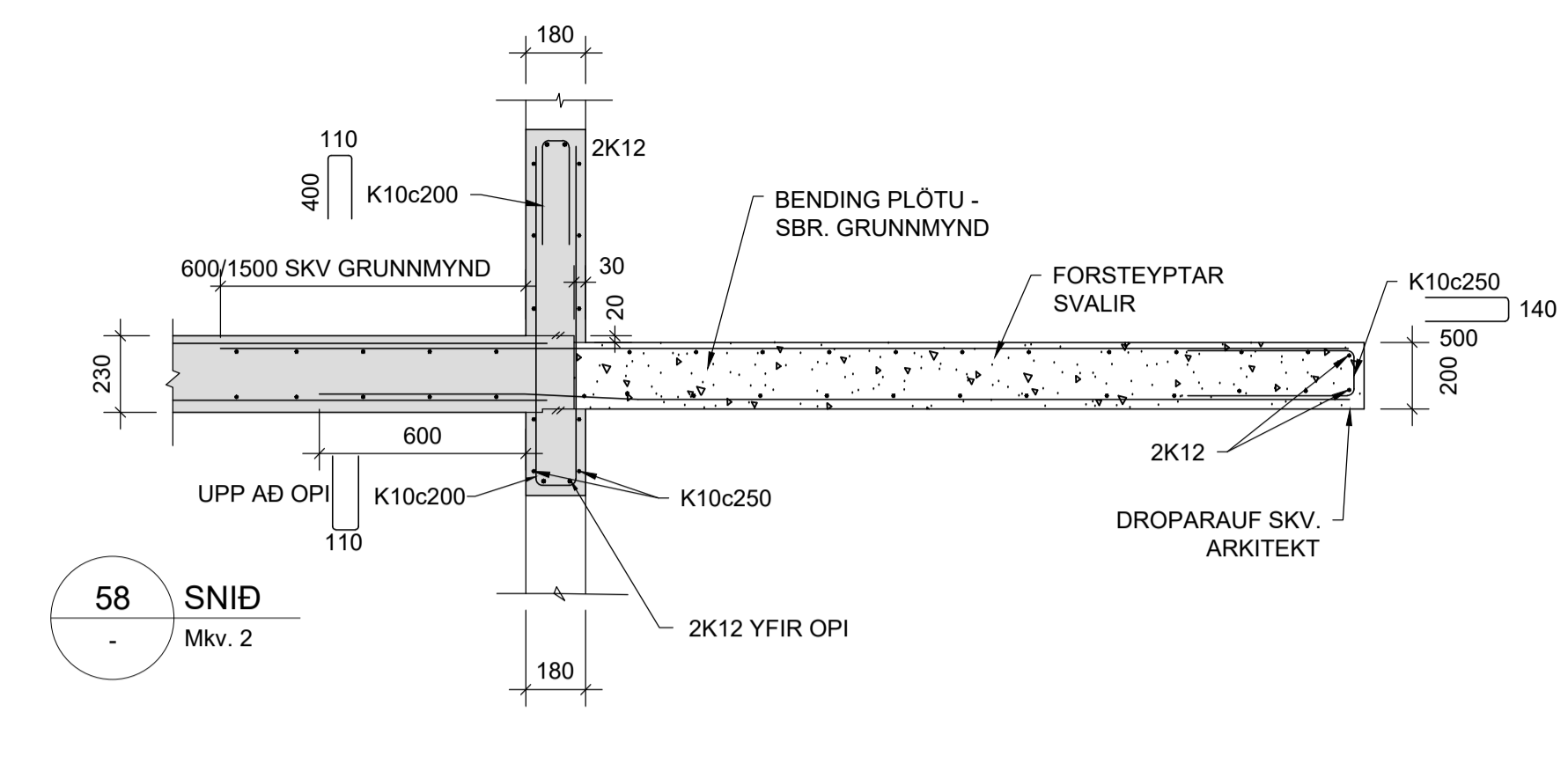
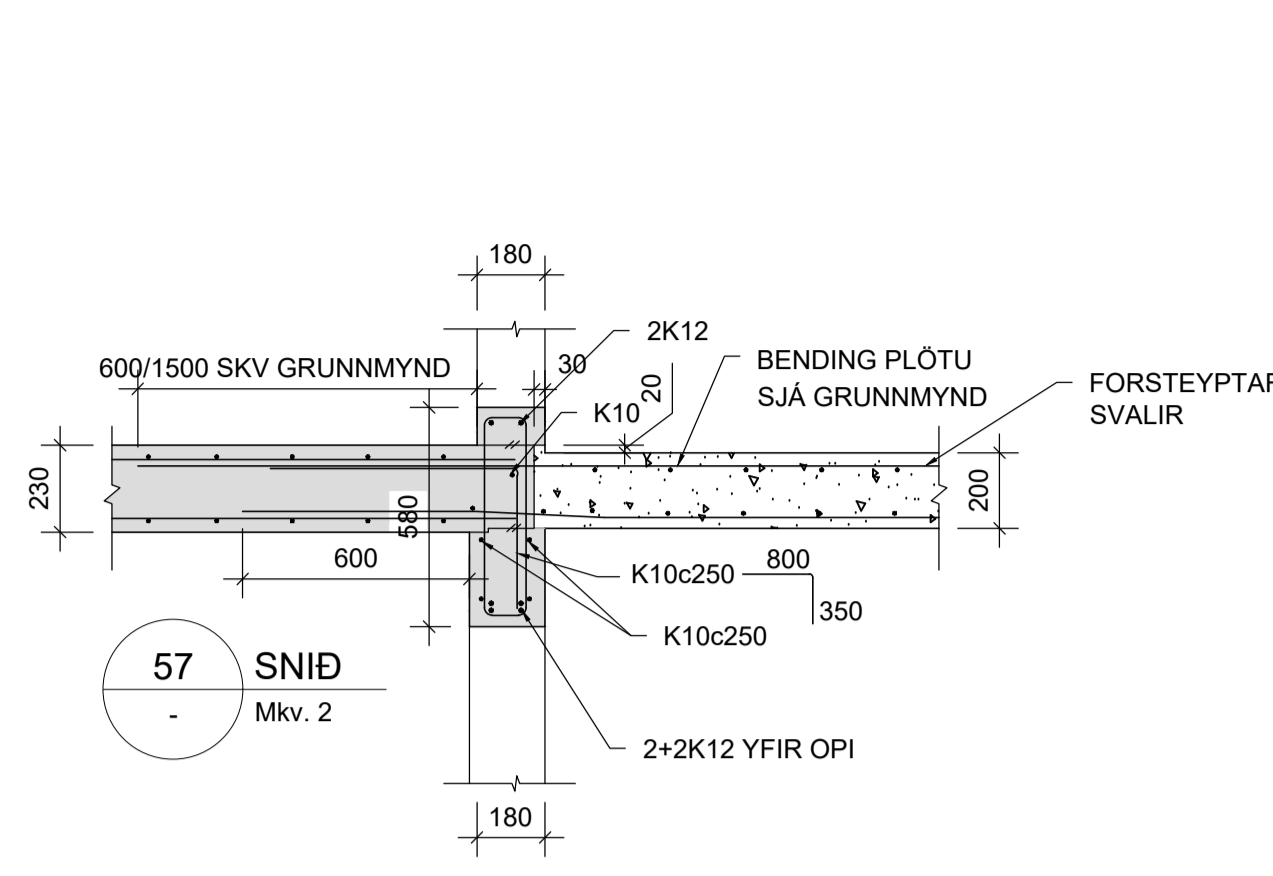
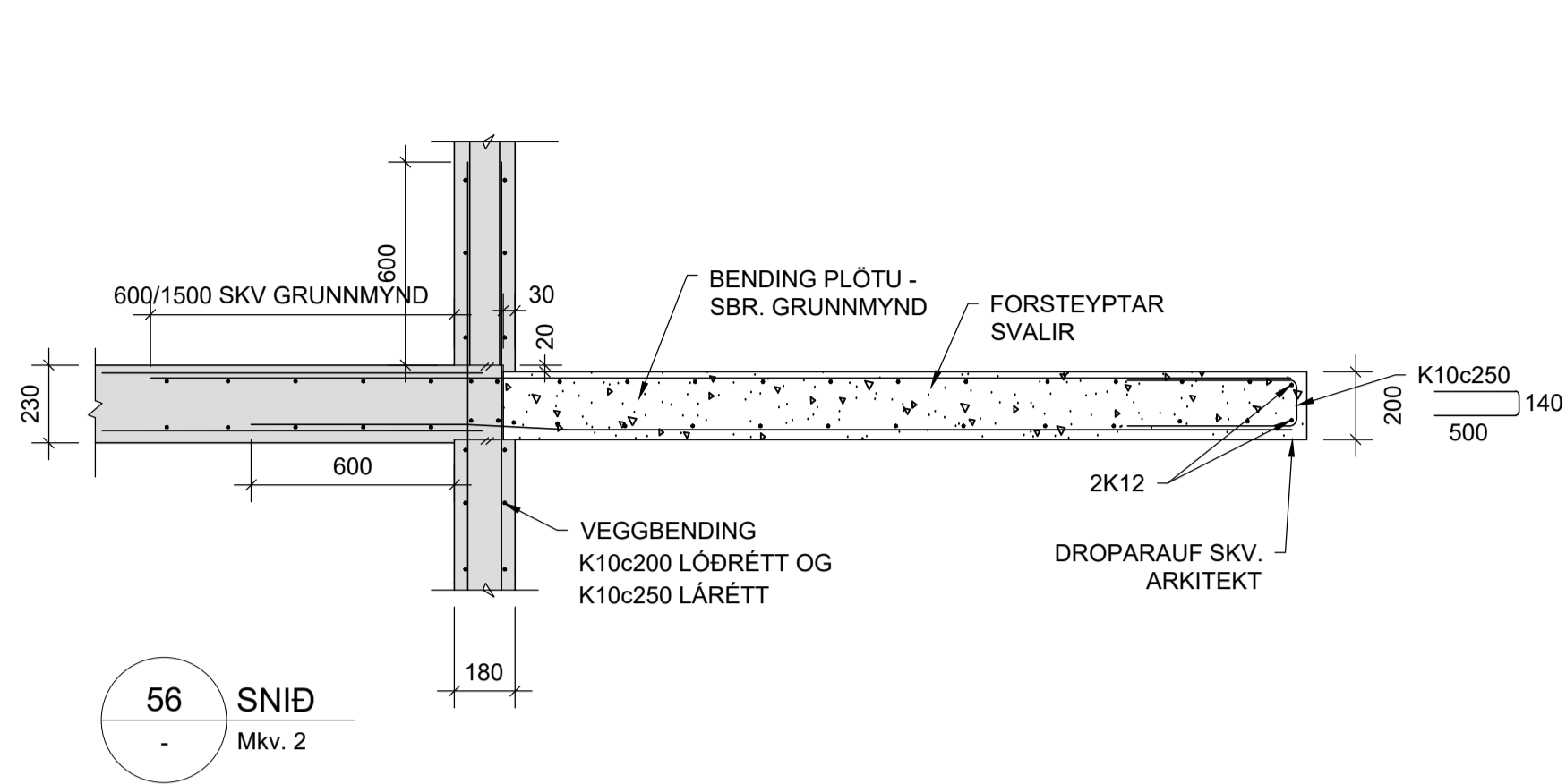

Hönnunarstjóri: Guðmundur Gunnlaugsson kt. 190554-3419

NR.	DAGS.	BREYTING	SÞ.
1	26.08.2023	FRUMÚTGÁFA	HÓO

NNE VERKFRÆÐISTOFA

NNE Verkfærðistofa ehf. kt. 460421-0470
 HÆÐASMÁRI 6, 201 KÖPAVOGUR
 hoo@nne.is, S. 8993577(HOO)8993077(SAO)

SAMÞYKKT Hákon Órn Arnarson 300577-3189

VERK
ÁSVELLIR 3-5 (05 mhl 02)
HAFNARFJÖRÐUR

TEIKNING
BURÐARVIRKI
SNÍÐ OG DEILI

HANNAÐ	TEIKNAD	YFIRFARID	MJELKVARNI
SAÓ	SAÓ/HÓO	HÓO	1:20

DAGS. 26.06.2023 VERK.NR. 22026 TEIKNING.NR. B205 ÚTGAFANR. 1

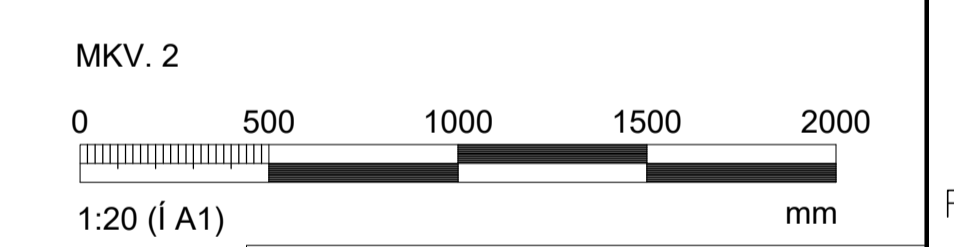
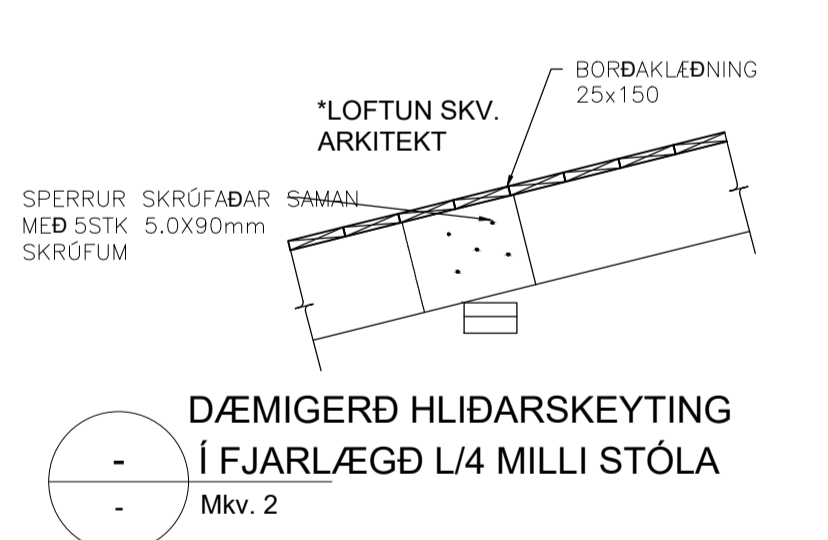
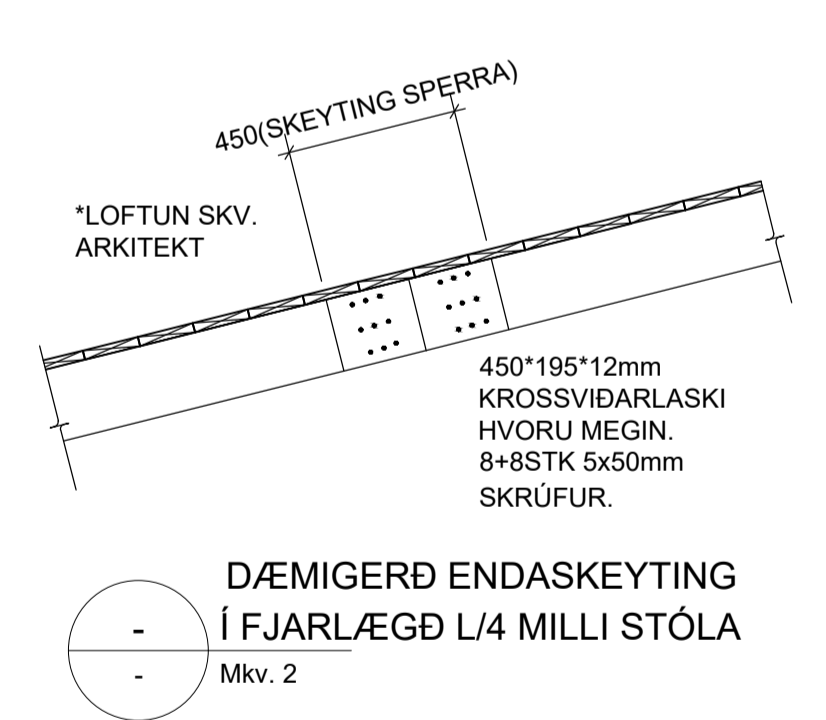
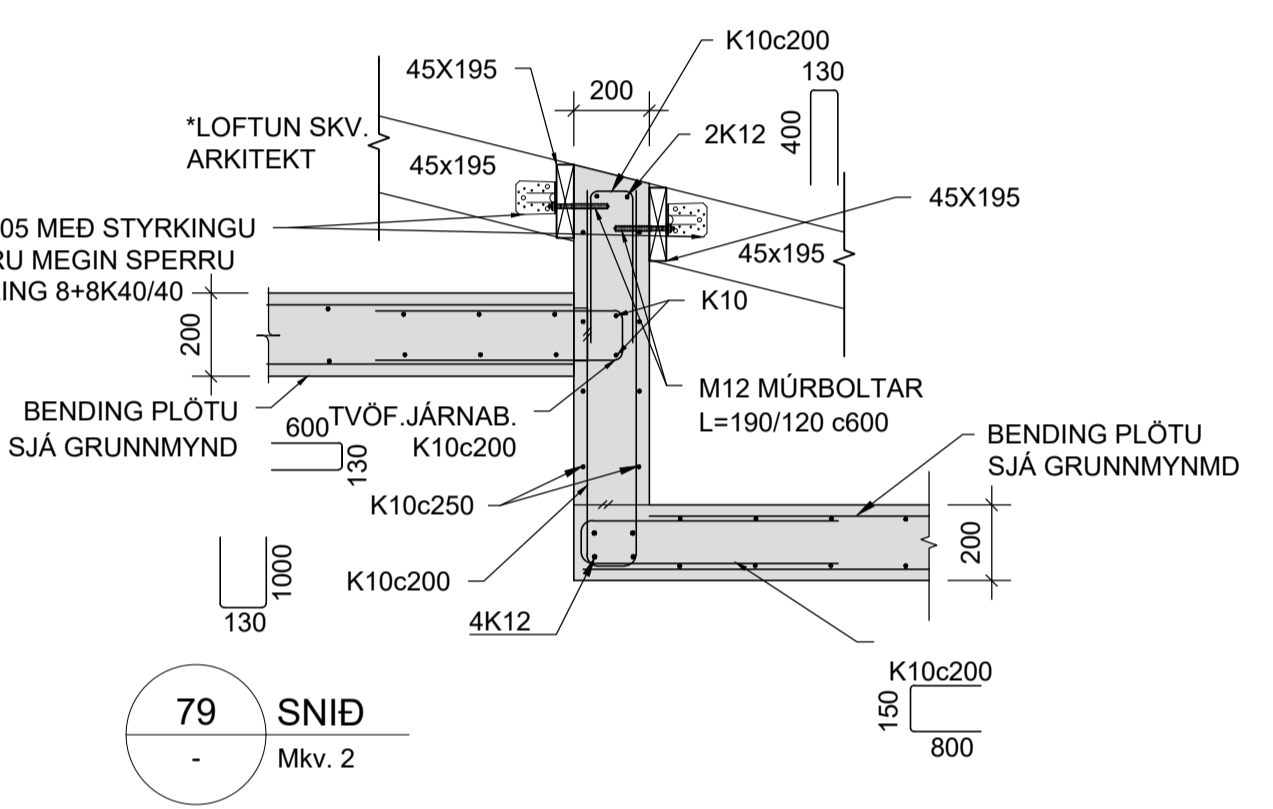
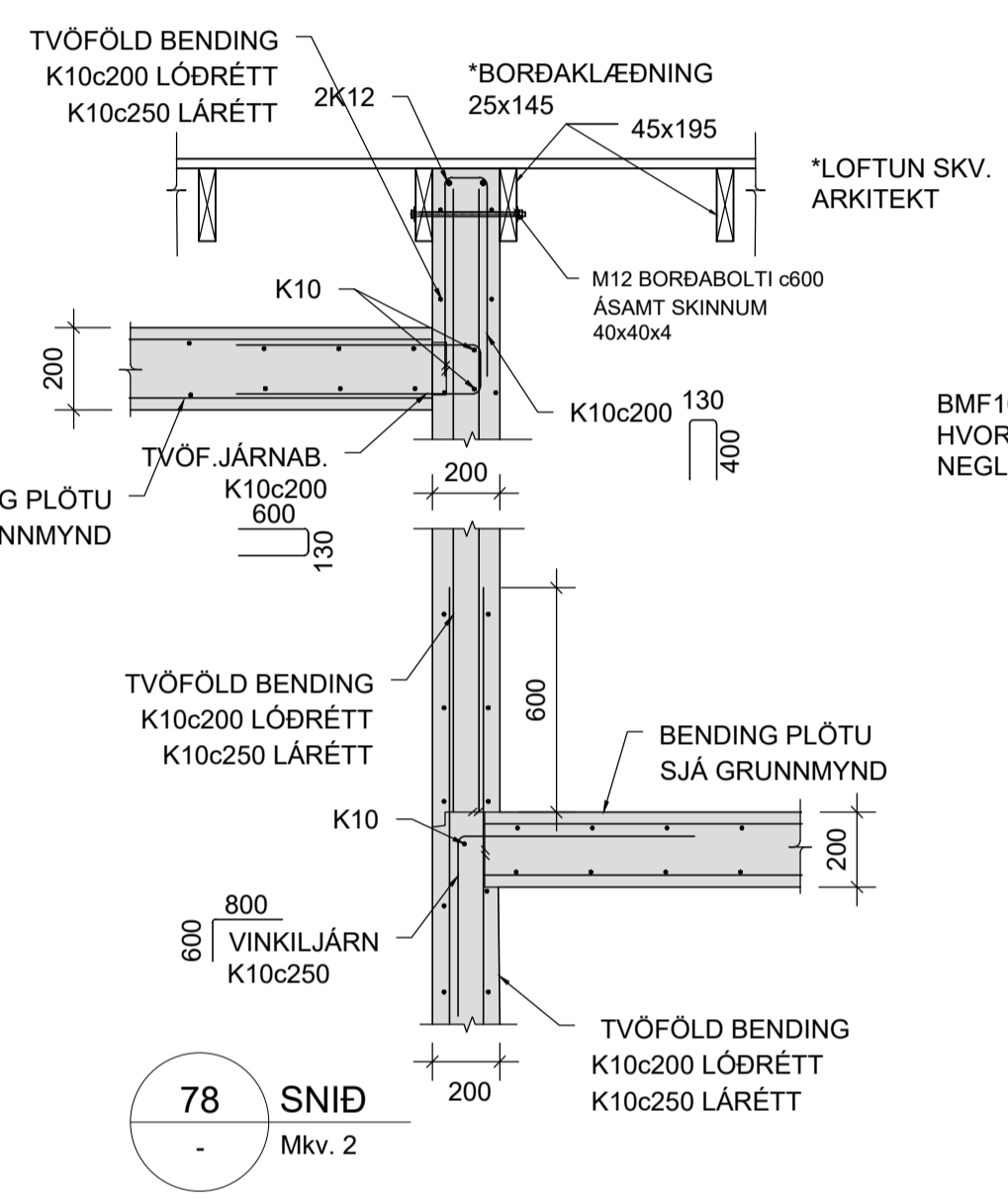
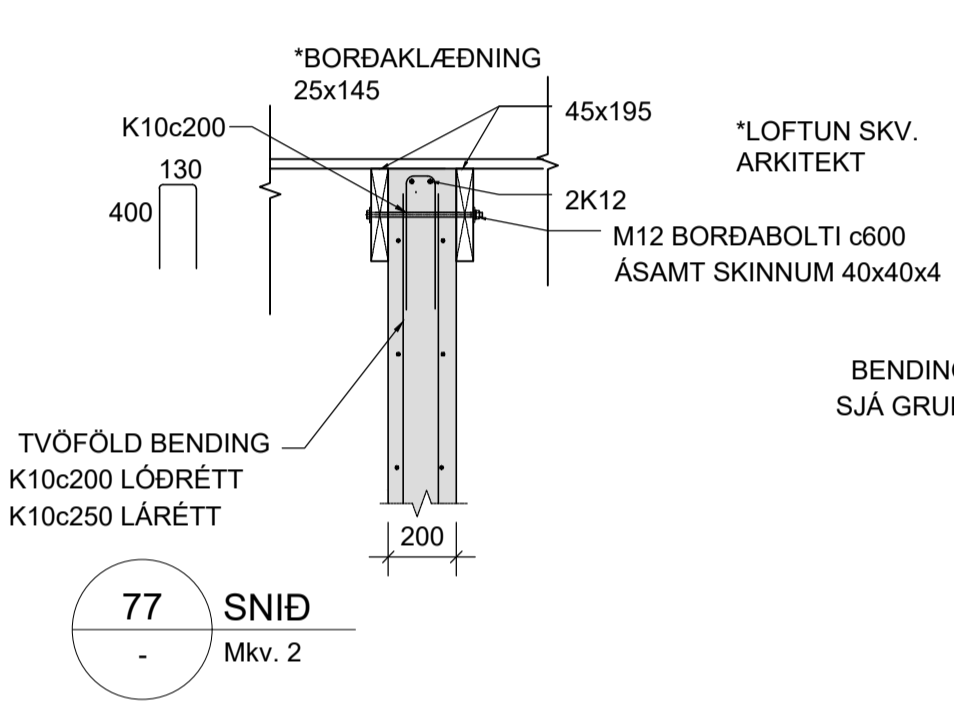
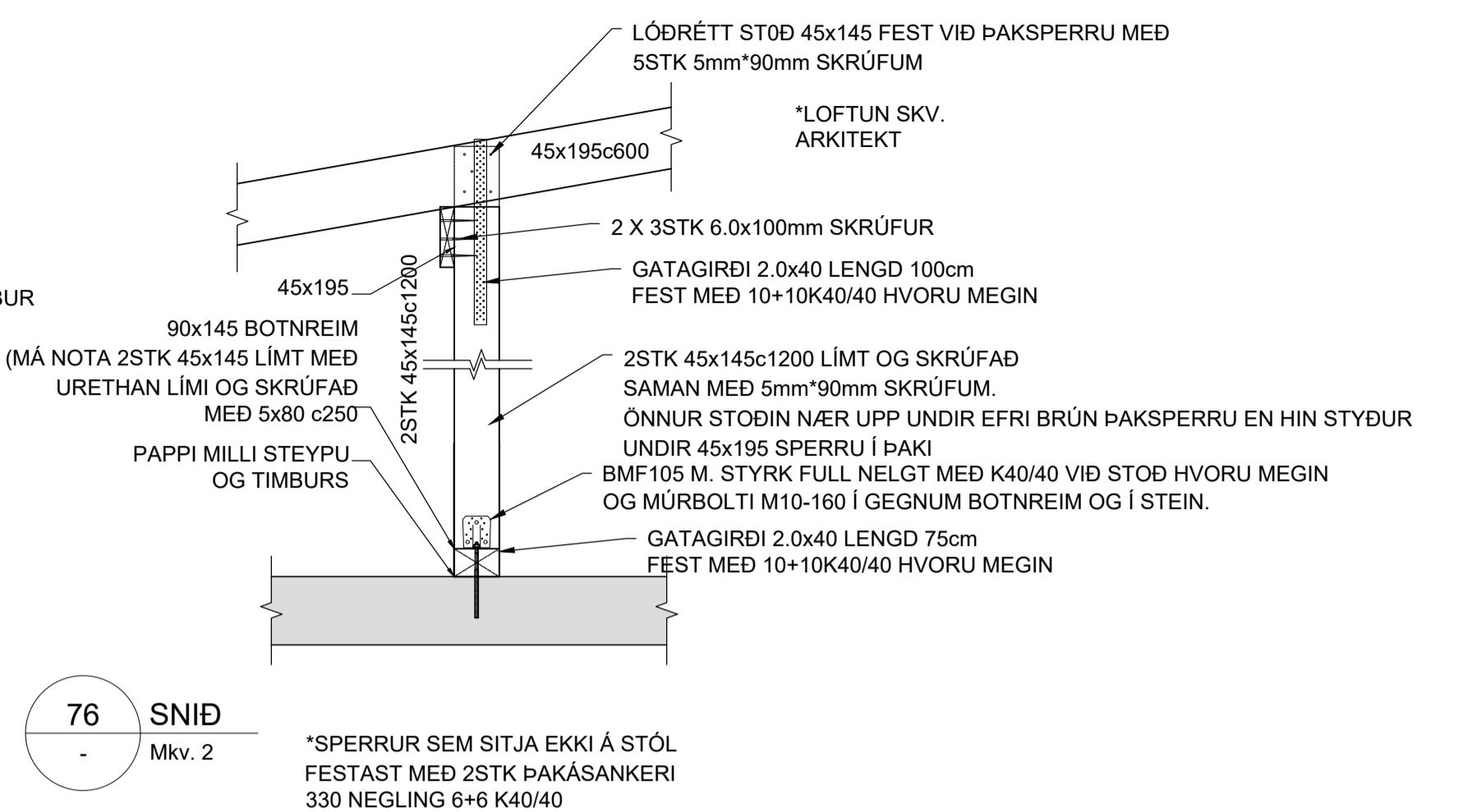
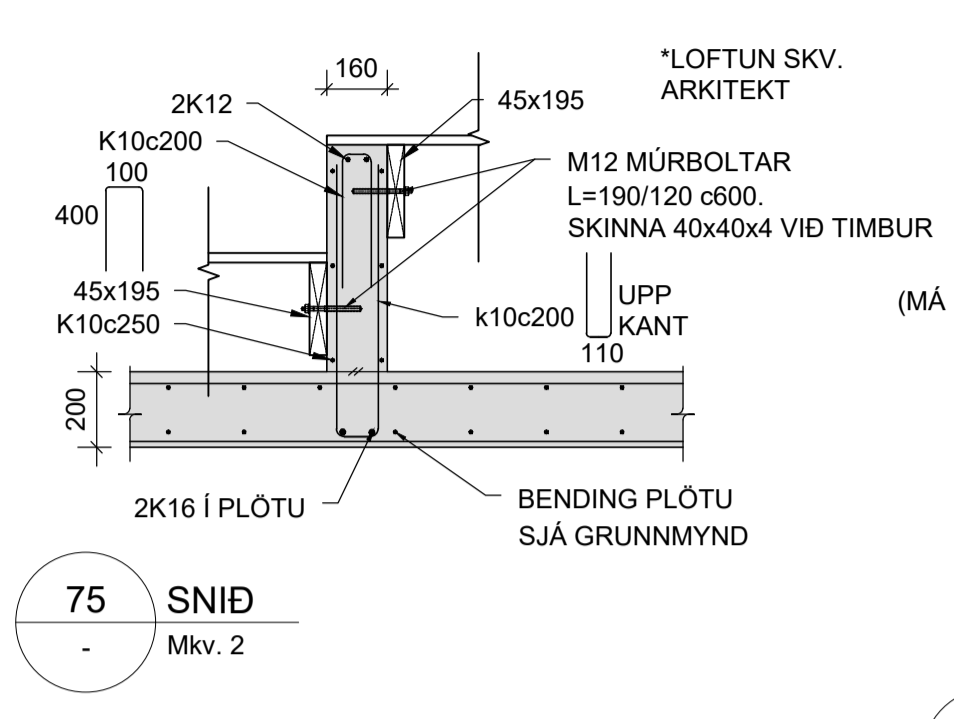
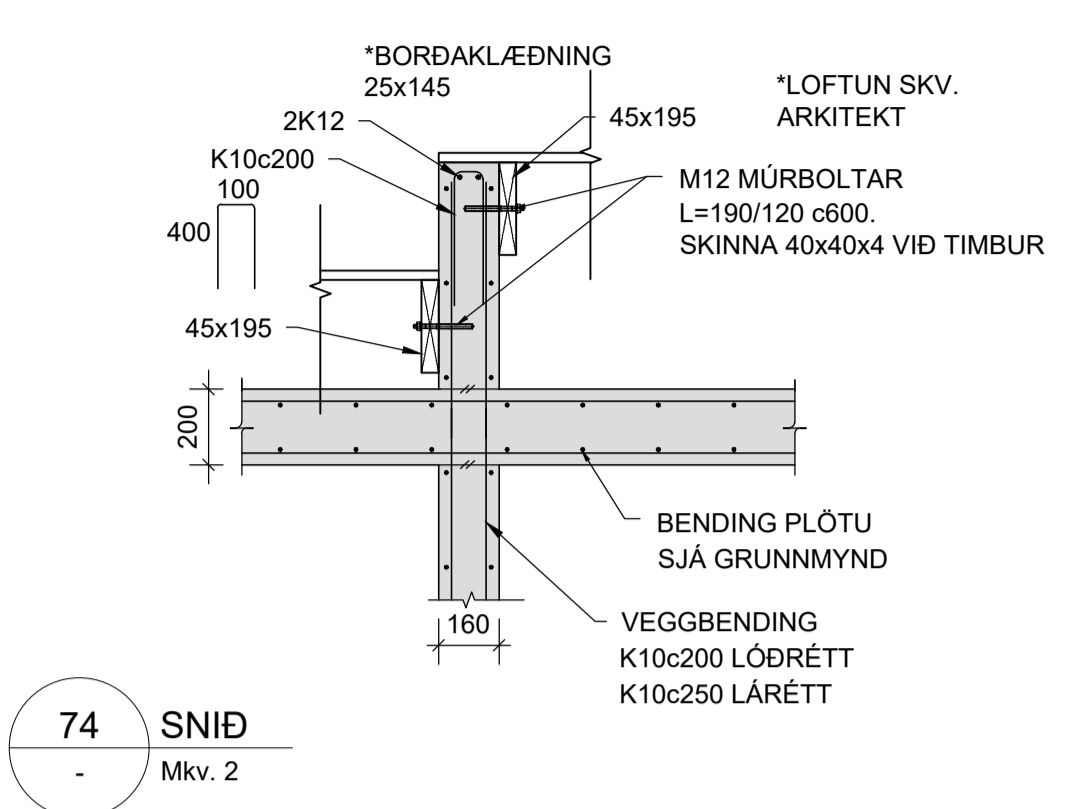
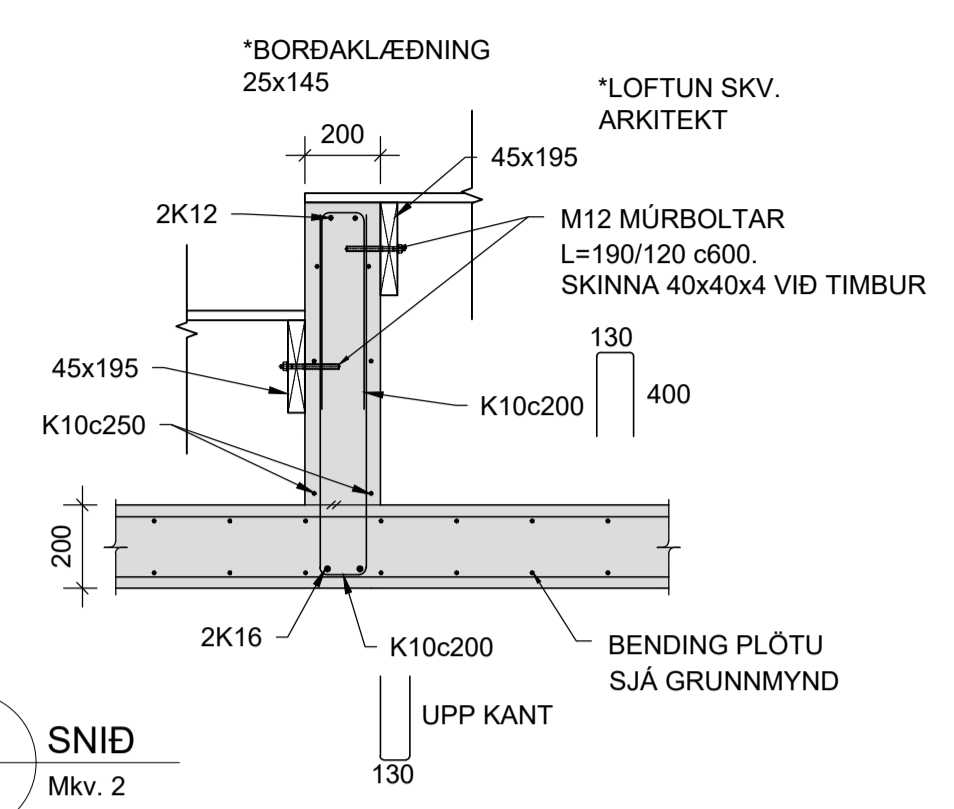

Hönnunarsjóni: Guðmundur Gunnlaugsson kt. 190554-3419			
BREYTINGAR			
NR.	DAGS.	BREYTING	Sp.
1	26.08.2023	FRUMÚTGÁFA	HÓO
NNE Verkfræðistofa ehf. kt. 460421-0470 HÆÐASMÁRI 6, 201 KÖPAVOGUR hoo@nne.is, S. 8993577(HOO)8993077(SAO)			
SAMPYKKT		Hákon Órn Ómarsson	300577-3189
VERK			
ÁSVELLIR 3-5 (05 mhl 02) HAFNARFJÖRÐUR			
TEIKNING			
BURÐARVIRKI SNID OG DEILI			
HANNAÐ	TEIKNAD	YFIRFARID	MJELKVARNI
SAÓ	SAÓ/HÓO	HÓO	1:20
DAGS.			ÚTGAFANR.
26.06.2023			1
VERK NR.		TEIKNING NR.	ÚTGAFANR.
22026		B206	1

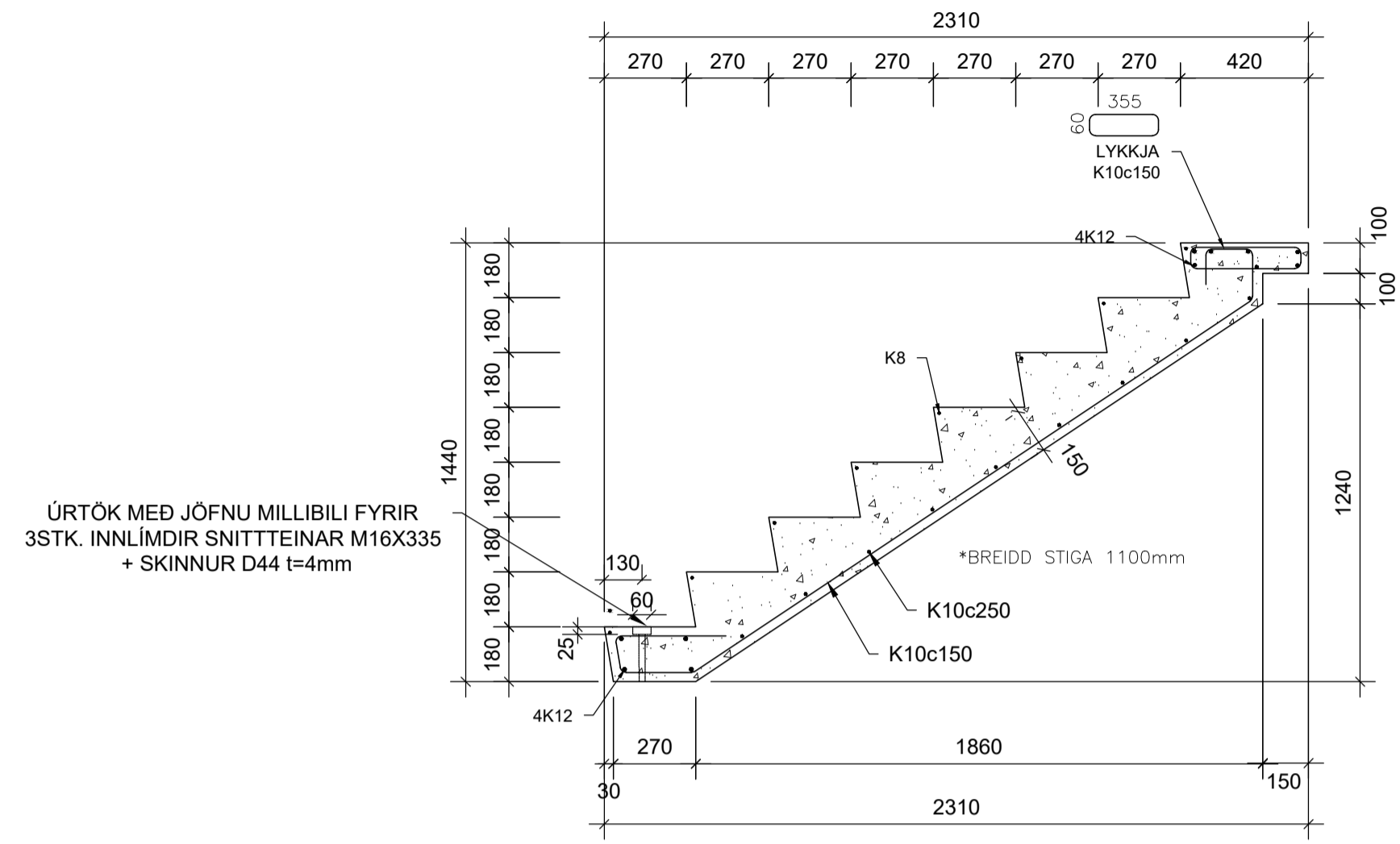

ÚRTÖK MED JÖFNU MILLIBILI FYRIR
3STK. INNLÍMDIR SNITTEINAR M16X335
+ SKINNUR D44 t=4mm

FORSTEYPTUR STIGI FRÁ BOTNPLÖTU UPP Á MILLIPALL
Mkv. 2

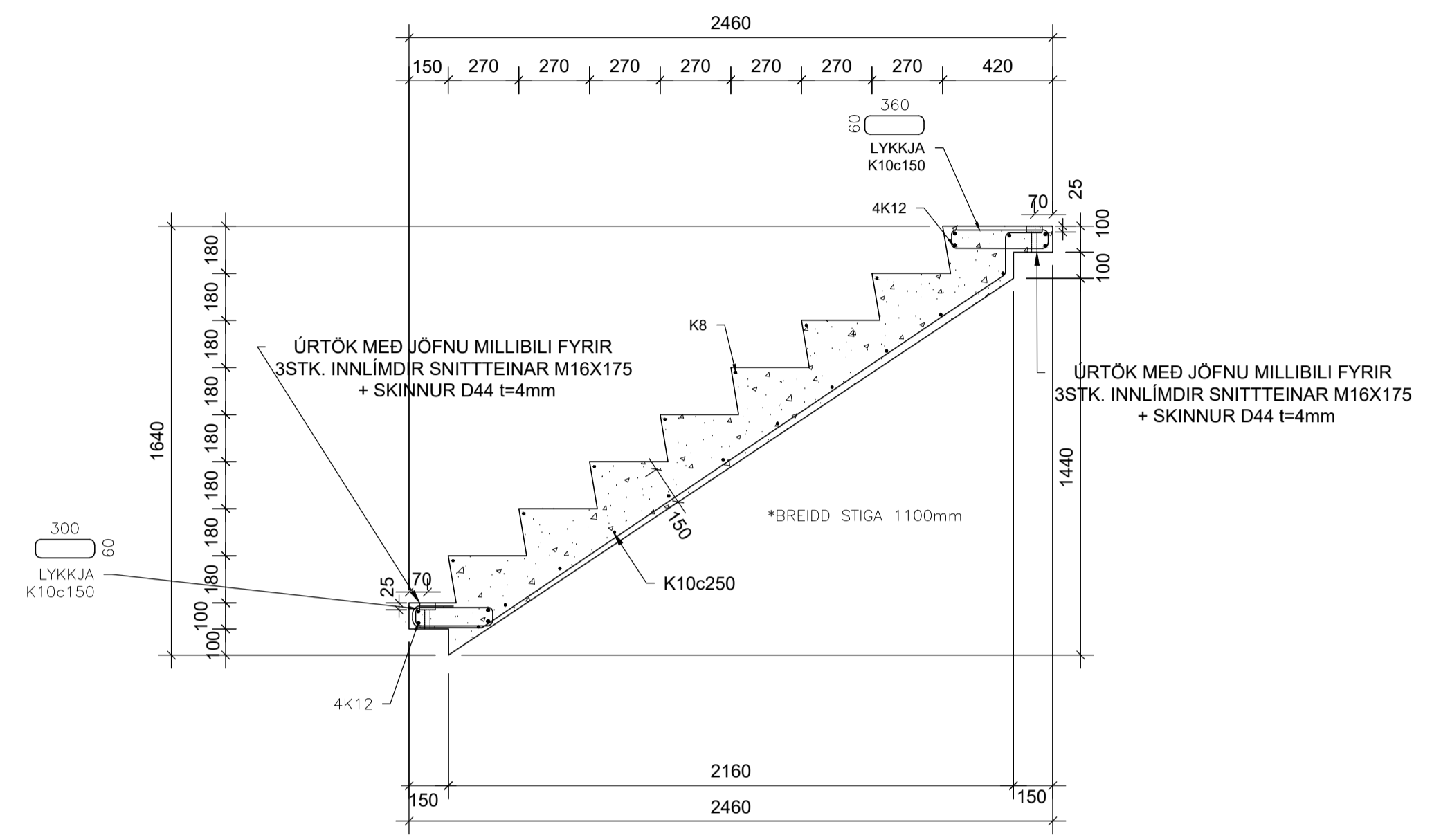

ÚRTÖK MED JÖFNU MILLIBILI FYRIR
3STK. INNLÍMDIR SNITTEINAR M16X175
+ SKINNUR D44 t=4mm

ÚRTÖK MED JÖFNU MILLIBILI FYRIR
3STK. INNLÍMDIR SNITTEINAR M16X175
+ SKINNUR D44 t=4mm

FORSTEYPTUR STIGI FRÁ MILLIPALL UPP Á HÆÐIR
FORSTEYPTUR STIGI FRÁ HÆÐUM UPP Á MILLIPALL
Mkv. 2

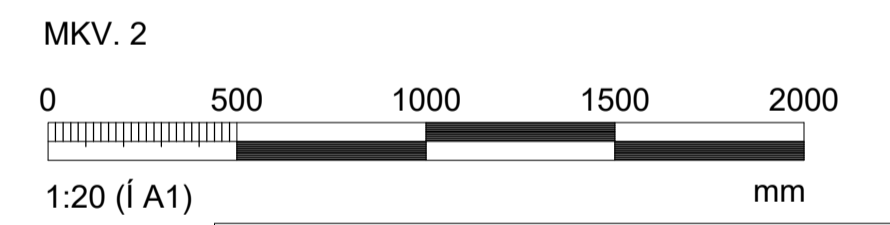

Hönnunartíðni: Guðmundur Gunnlaugsson kt. 190554-3419

BREYTINGAR			
NR.	DAGS.	BREYTING	SP.
1	26.08.2023	FRUMÚTGÁFA	HÓÓ

NNE VERKFRÆÐISTOFA

NNE Verkfæræðistofa ehf. kt. 460421-0470
HÆÐASMÁRI 6, 201 KÓPAVOGUR
hoo@nne.is, S. 8993577(HOO)8993077(SAO)

SAMPYKKT Hákon Örn Ómarsson 300577-3189

VERK
ÁSVELLIR 3-5 (05 mhl 02)
HAFNARFJÖRÐUR
TEIKNING
BURÐARVIRKI
FORSTEYPTIR STIGAR

HANNAÐ	TEIKNAD	YFIRFARID	MJELKVARNI	
SAÓ	SAÓ/HÓÓ	HÓÓ	1:20	/A1
DAGS.	VERK NR.	TEIKNING NR.	ÚTGAFANR.	
26.06.2023	22026	B207	1	

©Öll áttud og áftrun teikningar, að hluta eða í heild er háð skriflegu skýli höfundas